

MANEK
stavební stroje
spol. s r.o.

Husqvarna®



Produktový katalog
CONSTRUCTION PRODUCTS

Rozbrušovací pily – přehled použití

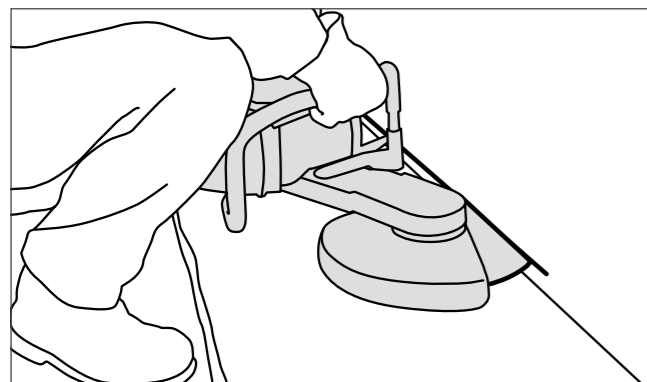

Řezání v rozích u podlah a stěn.

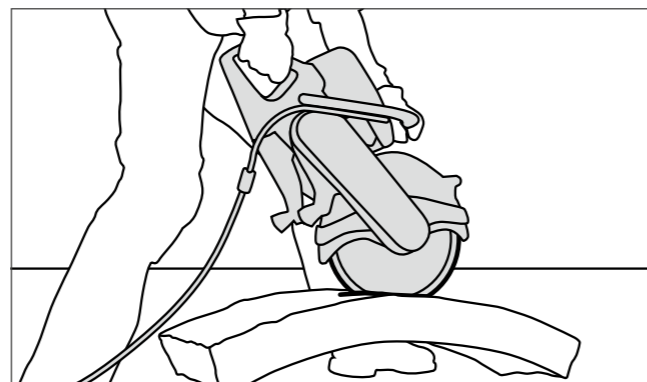

Řezání stavebních bloků, obrubníků a zahradních dlaždic.

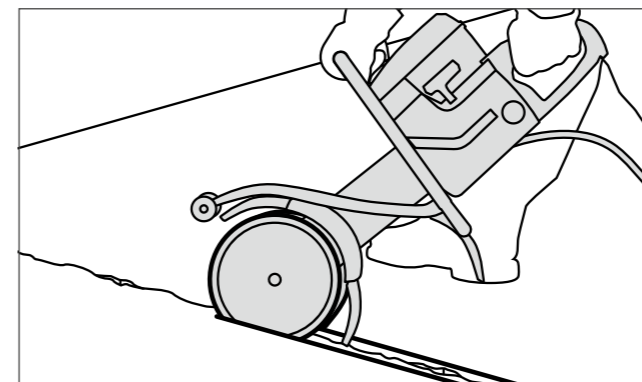

Řezání drážek pro vyrovnávací spoje a opravy prasklin.

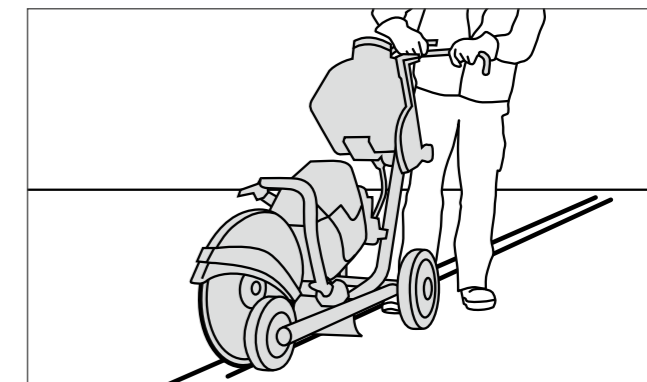

Řezání na vodorovných plochách (drážky).

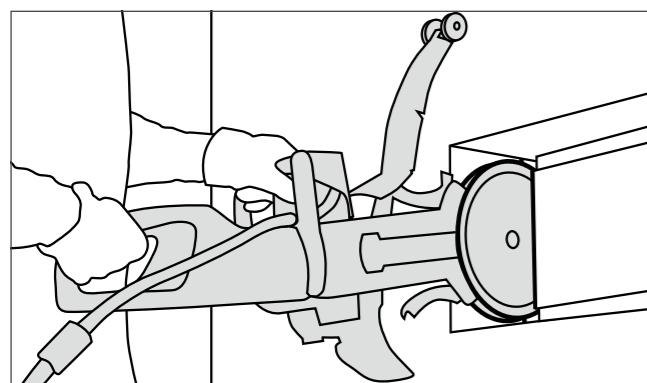

Menší úprava otvorů pro okna a dveře.

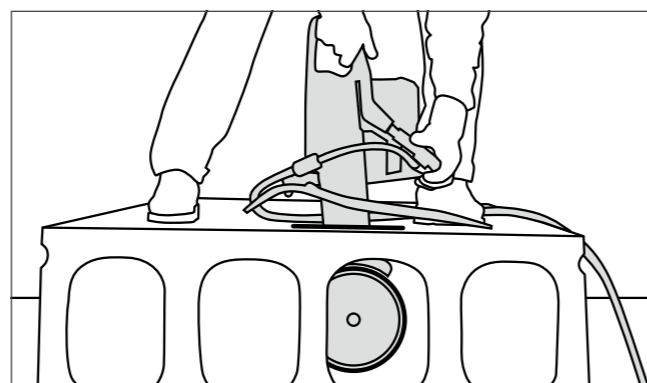

Řezání betonových nosníků.

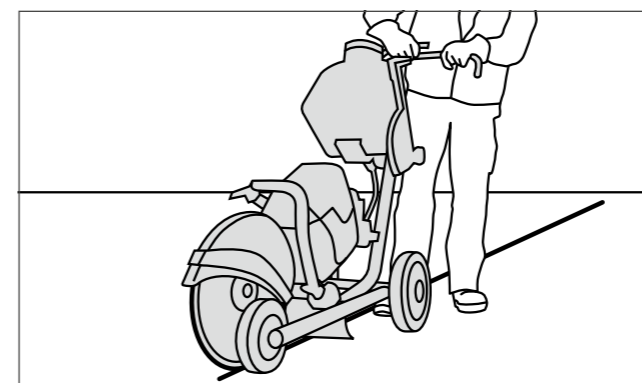

Řezání asfaltu při pracích na silnici.

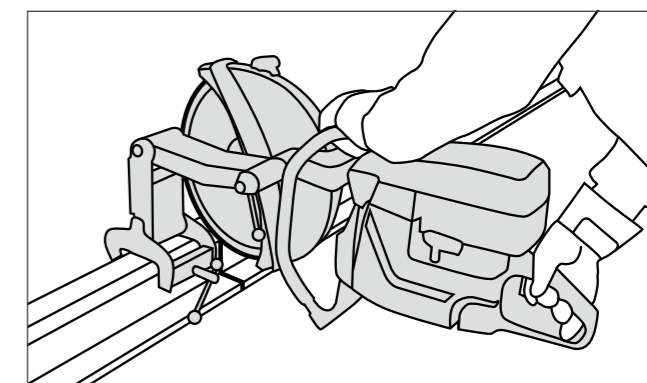

Řezání kolejnic.

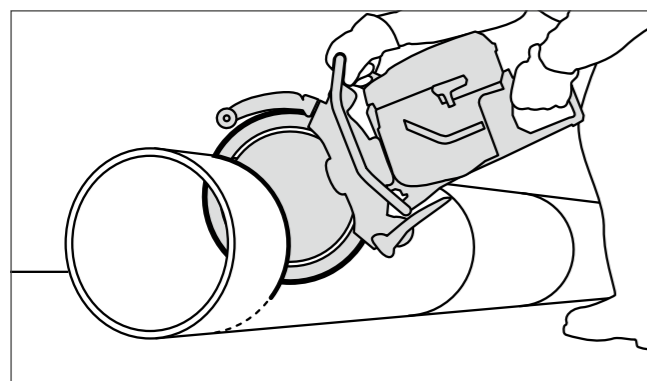

Řezání trubek.

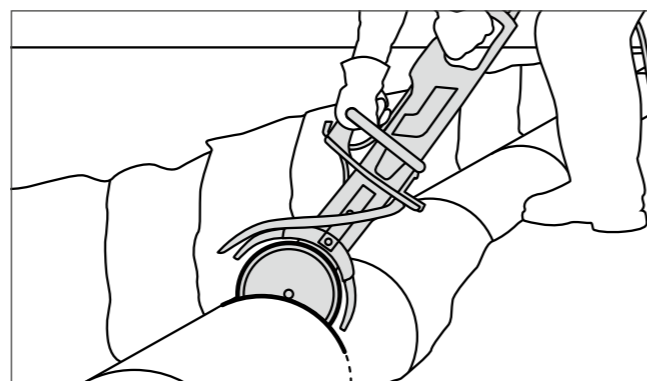

Hluboké řezání v rýhách pro potrubí.

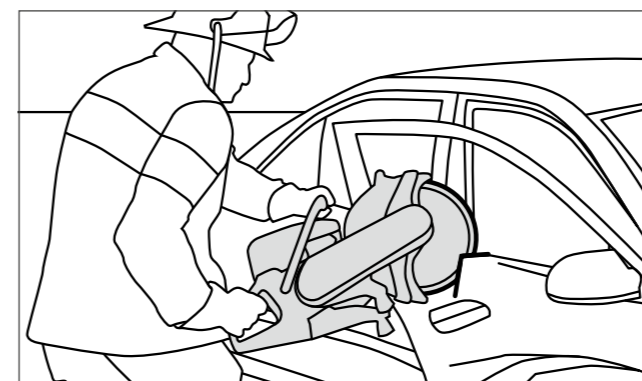



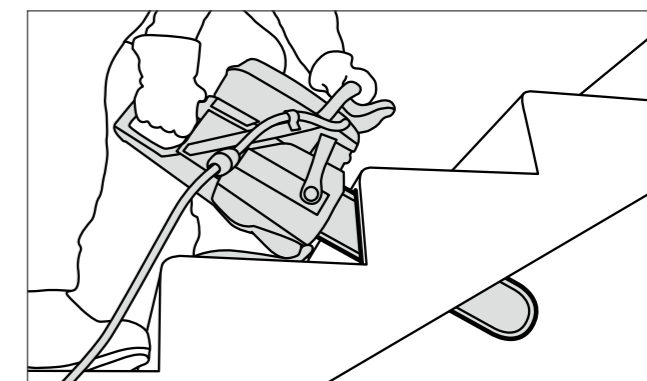

Řezání při vyprošťování.







Mimořádné hluboké řezání.

Rozbrušovací pily – přehled řady

POUŽITÍ	PRODUKTU	TECHNICKÉ ÚDAJE	STRANĚ												
<ul style="list-style-type: none"> ■ Velmi užitečný všestranný stroj pro většinu venkovního řezání. ■ Řezání betonu, zdiva a ocele při renovaci, přestavbě nebo nové výstavbě. ■ Řezání menších otvorů a úprava okenních a dveřních otvorů. ■ Řezání obrubníků, chodníků a asfaltu při úpravě krajiny nebo stavbě silnic. ■ Řezání trubek a předřezání potrubních rýh při instalační práci. 	Husqvarna K760 	<table border="1"> <tr><td>Motor</td><td>Dvoudobý, vzduchem chlazený</td></tr> <tr><td>Objem válce</td><td>74 cm³</td></tr> <tr><td>Výkon</td><td>3,7 kW</td></tr> <tr><td>Diamantový kotouč</td><td>300/350 mm</td></tr> <tr><td>Hloubka řezu</td><td>100/125 mm</td></tr> <tr><td>Hmotnost bez paliva a řezacího vybavení</td><td>9,6/9,8 kg</td></tr> </table>	Motor	Dvoudobý, vzduchem chlazený	Objem válce	74 cm ³	Výkon	3,7 kW	Diamantový kotouč	300/350 mm	Hloubka řezu	100/125 mm	Hmotnost bez paliva a řezacího vybavení	9,6/9,8 kg	220
Motor	Dvoudobý, vzduchem chlazený														
Objem válce	74 cm ³														
Výkon	3,7 kW														
Diamantový kotouč	300/350 mm														
Hloubka řezu	100/125 mm														
Hmotnost bez paliva a řezacího vybavení	9,6/9,8 kg														
<ul style="list-style-type: none"> ■ Velmi užitečný všestranný stroj pro řezání ve venkovním prostředí. ■ Řezání betonu, zdiva a ocele při renovaci, přestavbě a nové výstavbě. ■ Vyřezávání menších otvorů a upravení otvorů pro okna a dveře. ■ Řezání obrubníků, dlažebních kostek a asfaltu při krajinných úpravách a práci na silnici. ■ Řezání trubek a předřezání rýh pro potrubí při instalační práci. 	Husqvarna K760 s OilGuard 	<table border="1"> <tr><td>Motor</td><td>Dvoudobý, vzduchem chlazený</td></tr> <tr><td>Objem válce</td><td>74 cm³</td></tr> <tr><td>Výkon</td><td>3,7 kW</td></tr> <tr><td>Diamantový kotouč</td><td>300/350 mm</td></tr> <tr><td>Hloubka řezu</td><td>100/125 mm</td></tr> <tr><td>Hmotnost bez paliva a řezacího vybavení</td><td>9,6/9,8 kg</td></tr> </table>	Motor	Dvoudobý, vzduchem chlazený	Objem válce	74 cm ³	Výkon	3,7 kW	Diamantový kotouč	300/350 mm	Hloubka řezu	100/125 mm	Hmotnost bez paliva a řezacího vybavení	9,6/9,8 kg	222
Motor	Dvoudobý, vzduchem chlazený														
Objem válce	74 cm ³														
Výkon	3,7 kW														
Diamantový kotouč	300/350 mm														
Hloubka řezu	100/125 mm														
Hmotnost bez paliva a řezacího vybavení	9,6/9,8 kg														
<ul style="list-style-type: none"> ■ Řezání betonu a zdiva při úpravách, renovaci a nových stavebních pracích. ■ Řezání menších otvorů a úpravy oken a dveří. ■ Řezání trubek při instalacích. ■ Řezání asfaltu při pracích na předřezávání trubek v rýhách. ■ Řezání kovu. 	Husqvarna K970 	<table border="1"> <tr><td>Motor</td><td>Dvoudobý, vzduchem chlazený</td></tr> <tr><td>Objem válce</td><td>94 cm³</td></tr> <tr><td>Výkon</td><td>4,8 kW</td></tr> <tr><td>Diamantový kotouč</td><td>300/350/400 mm</td></tr> <tr><td>Hloubka řezu</td><td>100/125/145 mm</td></tr> <tr><td>Hmotnost bez paliva a nástroje</td><td>10,6/11,0/11,8 kg</td></tr> </table>	Motor	Dvoudobý, vzduchem chlazený	Objem válce	94 cm ³	Výkon	4,8 kW	Diamantový kotouč	300/350/400 mm	Hloubka řezu	100/125/145 mm	Hmotnost bez paliva a nástroje	10,6/11,0/11,8 kg	224
Motor	Dvoudobý, vzduchem chlazený														
Objem válce	94 cm ³														
Výkon	4,8 kW														
Diamantový kotouč	300/350/400 mm														
Hloubka řezu	100/125/145 mm														
Hmotnost bez paliva a nástroje	10,6/11,0/11,8 kg														
<ul style="list-style-type: none"> ■ Řezání betonu a zdiva při úpravách, renovaci a nových stavebních pracích. ■ Řezání menších otvorů a úpravy oken a dveří. ■ Řezání obrubníků a dlaždic při úpravě terénu. ■ Řezání trubek při instalacích. ■ Řezání asfaltu při pracích na předřezávání trubek v rýhách. ■ Řezání kovu. 	Husqvarna K1260 	<table border="1"> <tr><td>Motor</td><td>Dvoudobý, vzduchem chlazený</td></tr> <tr><td>Objem válce</td><td>119 cm³</td></tr> <tr><td>Výkon</td><td>5,8 kW</td></tr> <tr><td>Diamantový kotouč</td><td>350/400 mm</td></tr> <tr><td>Hloubka řezu</td><td>125/145 mm</td></tr> <tr><td>Hmotnost bez paliva a řezacího vybavení</td><td>13,7/14,4 kg</td></tr> </table>	Motor	Dvoudobý, vzduchem chlazený	Objem válce	119 cm ³	Výkon	5,8 kW	Diamantový kotouč	350/400 mm	Hloubka řezu	125/145 mm	Hmotnost bez paliva a řezacího vybavení	13,7/14,4 kg	226
Motor	Dvoudobý, vzduchem chlazený														
Objem válce	119 cm ³														
Výkon	5,8 kW														
Diamantový kotouč	350/400 mm														
Hloubka řezu	125/145 mm														
Hmotnost bez paliva a řezacího vybavení	13,7/14,4 kg														

POUŽITÍ	PRODUKTU	TECHNICKÉ ÚDAJE	STRANĚ												
<ul style="list-style-type: none"> ■ Hluboké řezání do 400 mm. Pro řezání trubek v rýhách, řezání drážek pro kabely a vyrovnávací spoje a opravy prasklin. ■ Otvory pro okna a dveře bez přeřezů v rozích. ■ Vynikající pro řezání v místech na protažení kabelů, klimatizace atd. 	Husqvarna K760 Cut-n-Break 	<table border="1"> <tr><td>Motor</td><td>Dvoudobý, vzduchem chlazený</td></tr> <tr><td>Objem válce</td><td>74 cm³</td></tr> <tr><td>Výkon</td><td>3,7 kW</td></tr> <tr><td>Diamantové kotouče</td><td>230 mm</td></tr> <tr><td>Hloubka řezu</td><td>400 mm</td></tr> <tr><td>Hmotnost bez paliva a řezacího vybavení</td><td>11,1 kg</td></tr> </table>	Motor	Dvoudobý, vzduchem chlazený	Objem válce	74 cm ³	Výkon	3,7 kW	Diamantové kotouče	230 mm	Hloubka řezu	400 mm	Hmotnost bez paliva a řezacího vybavení	11,1 kg	228
Motor	Dvoudobý, vzduchem chlazený														
Objem válce	74 cm ³														
Výkon	3,7 kW														
Diamantové kotouče	230 mm														
Hloubka řezu	400 mm														
Hmotnost bez paliva a řezacího vybavení	11,1 kg														
<ul style="list-style-type: none"> ■ Řezání otvorů při úpravách, renovaci a nových stavebních pracích. ■ Úprava otvorů pro okna a dveře. ■ Řezání trubek při instalacích. 	Husqvarna K970 Ring 	<table border="1"> <tr><td>Motor</td><td>Dvoudobý, vzduchem chlazený</td></tr> <tr><td>Objem válce</td><td>94 cm³</td></tr> <tr><td>Výkon</td><td>4,8 kW</td></tr> <tr><td>Diamantový kotouč</td><td>370 mm</td></tr> <tr><td>Hloubka řezu</td><td>270 mm</td></tr> <tr><td>Hmotnost bez paliva a nástroje</td><td>13,6 kg</td></tr> </table>	Motor	Dvoudobý, vzduchem chlazený	Objem válce	94 cm ³	Výkon	4,8 kW	Diamantový kotouč	370 mm	Hloubka řezu	270 mm	Hmotnost bez paliva a nástroje	13,6 kg	230
Motor	Dvoudobý, vzduchem chlazený														
Objem válce	94 cm ³														
Výkon	4,8 kW														
Diamantový kotouč	370 mm														
Hloubka řezu	270 mm														
Hmotnost bez paliva a nástroje	13,6 kg														
<ul style="list-style-type: none"> ■ Malé otvory nepravidelného tvaru. ■ Vynikající doplněk stěnových pil, který zabrání nežádoucím přeřezům v rozích. ■ Řezání do betonu a zdiva při úpravách, renovaci a nových stavebních pracích. ■ Řezání malých otvorů a úprava otvorů pro okna a dveře. 	Husqvarna K970 Chain 	<table border="1"> <tr><td>Motor</td><td>Dvoudobý, vzduchem chlazený</td></tr> <tr><td>Objem válce</td><td>94 cm³</td></tr> <tr><td>Výkon</td><td>4,8 kW</td></tr> <tr><td>Tyč</td><td>350 mm</td></tr> <tr><td>Hloubka řezu</td><td>390 mm</td></tr> <tr><td>Hmotnost bez paliva a řezacího vybavení</td><td>9,5 kg</td></tr> </table>	Motor	Dvoudobý, vzduchem chlazený	Objem válce	94 cm ³	Výkon	4,8 kW	Tyč	350 mm	Hloubka řezu	390 mm	Hmotnost bez paliva a řezacího vybavení	9,5 kg	232
Motor	Dvoudobý, vzduchem chlazený														
Objem válce	94 cm ³														
Výkon	4,8 kW														
Tyč	350 mm														
Hloubka řezu	390 mm														
Hmotnost bez paliva a řezacího vybavení	9,5 kg														
<ul style="list-style-type: none"> ■ Záchraně a čistící práce: řezání do zdiva, betonu a kovu. Všechny stavby, silnice, mosty, vlaky a letadla. 	Husqvarna K970 Rescue 	<table border="1"> <tr><td>Motor</td><td>Dvoudobý, vzduchem chlazený</td></tr> <tr><td>Objem válce</td><td>94 cm³</td></tr> <tr><td>Výkon</td><td>4,8 kW</td></tr> <tr><td>Kotouč</td><td>350 mm</td></tr> <tr><td>Hloubka řezu</td><td>125 mm</td></tr> <tr><td>Hmotnost bez paliva a nástroje</td><td>11,0 kg</td></tr> </table>	Motor	Dvoudobý, vzduchem chlazený	Objem válce	94 cm ³	Výkon	4,8 kW	Kotouč	350 mm	Hloubka řezu	125 mm	Hmotnost bez paliva a nástroje	11,0 kg	234
Motor	Dvoudobý, vzduchem chlazený														
Objem válce	94 cm ³														
Výkon	4,8 kW														
Kotouč	350 mm														
Hloubka řezu	125 mm														
Hmotnost bez paliva a nástroje	11,0 kg														
<ul style="list-style-type: none"> ■ Záchraně a čistící práce: řezání do zdiva, betonu a kovu. Všechny stavby, silnice, mosty, vlaky a letadla. 	Husqvarna K760 Rescue 	<table border="1"> <tr><td>Motor</td><td>Dvoudobý, vzduchem chlazený</td></tr> <tr><td>Objem válce</td><td>74 cm³</td></tr> <tr><td>Výkon</td><td>3,7 kW</td></tr> <tr><td>Kotouč</td><td>300 mm</td></tr> <tr><td>Hloubka řezu</td><td>100 mm</td></tr> <tr><td>Hmotnost bez paliva a nástroje</td><td>9,6 kg</td></tr> </table>	Motor	Dvoudobý, vzduchem chlazený	Objem válce	74 cm ³	Výkon	3,7 kW	Kotouč	300 mm	Hloubka řezu	100 mm	Hmotnost bez paliva a nástroje	9,6 kg	234
Motor	Dvoudobý, vzduchem chlazený														
Objem válce	74 cm ³														
Výkon	3,7 kW														
Kotouč	300 mm														
Hloubka řezu	100 mm														
Hmotnost bez paliva a nástroje	9,6 kg														

Rozbrušovací pily – přehled řady

POUŽITÍ	PRODUKTU	TECHNICKÉ ÚDAJE	STRANĚ												
<ul style="list-style-type: none"> ■ Řezání kolejnic určených pro vlaky, tramvaje a podzemní dráhu. 	Husqvarna K1260 Rail 	<table> <tr> <td>Motor</td> <td>Dvoudobý, vzduchem chlazený</td> </tr> <tr> <td>Objem válce</td> <td>119 cm³</td> </tr> <tr> <td>Výkon</td> <td>5,8 kW</td> </tr> <tr> <td>Kotouč</td> <td>350/400 mm</td> </tr> <tr> <td>Hloubka řezu</td> <td>125/145 mm</td> </tr> <tr> <td>Hmotnost s RA 10, avšak bez paliva a řezacího ústrojí</td> <td>20,5/21,1 kg</td> </tr> </table>	Motor	Dvoudobý, vzduchem chlazený	Objem válce	119 cm ³	Výkon	5,8 kW	Kotouč	350/400 mm	Hloubka řezu	125/145 mm	Hmotnost s RA 10, avšak bez paliva a řezacího ústrojí	20,5/21,1 kg	236
Motor	Dvoudobý, vzduchem chlazený														
Objem válce	119 cm ³														
Výkon	5,8 kW														
Kotouč	350/400 mm														
Hloubka řezu	125/145 mm														
Hmotnost s RA 10, avšak bez paliva a řezacího ústrojí	20,5/21,1 kg														
<ul style="list-style-type: none"> ■ Mokrý nebo suchý řezání uvnitř i venku. ■ Řezání betonu a zdiva při přestavbě, stavebních úpravách a nové výstavbě. ■ Řezání do betonu a zdiva při úpravách, renovaci a nových stavebních pracích. ■ Řezání obrubníků a chodníků při úpravě krajiny. ■ Řezání trubek při instalační práci. ■ Řezání asfaltu při práci na silnici a předřezání v rýhách pro potrubí. ■ Řezání kovů. 	Husqvarna K 6500 	<table> <tr> <td>Motor</td> <td>Elektrický, vysokofrekvenční</td> </tr> <tr> <td>Napájení, 3ázové/1fázové</td> <td>5,5/3 kW</td> </tr> <tr> <td>Kotouč</td> <td>415 mm</td> </tr> <tr> <td>Hloubka řezu, max.</td> <td>145 mm</td> </tr> <tr> <td>Hmotnost bez paliva a řezacího vybavení</td> <td>10,0 kg</td> </tr> </table>	Motor	Elektrický, vysokofrekvenční	Napájení, 3ázové/1fázové	5,5/3 kW	Kotouč	415 mm	Hloubka řezu, max.	145 mm	Hmotnost bez paliva a řezacího vybavení	10,0 kg	238 NOVINKA		
Motor	Elektrický, vysokofrekvenční														
Napájení, 3ázové/1fázové	5,5/3 kW														
Kotouč	415 mm														
Hloubka řezu, max.	145 mm														
Hmotnost bez paliva a řezacího vybavení	10,0 kg														
<ul style="list-style-type: none"> ■ Suché řezání uvnitř i venku. ■ Řezání betonu, kamene, zdiva při renovaci, přestavbě a nové výstavbě. ■ Vyřezávání otvorů a upravení otvorů pro okna a dveře. ■ Řezání trubek a předřezání rýh pro potrubí při instalační práci. 	Husqvarna K 6500 Ring 	<table> <tr> <td>Motor</td> <td>Elektrický, vysokofrekvenční</td> </tr> <tr> <td>Napájení, 3ázové/1fázové</td> <td>5,5/3 kW</td> </tr> <tr> <td>Kotouč</td> <td>370 mm</td> </tr> <tr> <td>Hloubka řezu, max.</td> <td>270 mm</td> </tr> <tr> <td>Hmotnost s kabelem bez kotouče</td> <td>13,1 kg</td> </tr> </table>	Motor	Elektrický, vysokofrekvenční	Napájení, 3ázové/1fázové	5,5/3 kW	Kotouč	370 mm	Hloubka řezu, max.	270 mm	Hmotnost s kabelem bez kotouče	13,1 kg	240 NOVINKA		
Motor	Elektrický, vysokofrekvenční														
Napájení, 3ázové/1fázové	5,5/3 kW														
Kotouč	370 mm														
Hloubka řezu, max.	270 mm														
Hmotnost s kabelem bez kotouče	13,1 kg														
<ul style="list-style-type: none"> ■ Ve venkovním prostředí v zastavěných oblastech, když například chcete zabránit tomu, aby prach pronikl k budovám nebo automobilům. ■ Uvnitř, když není možné použít vodu nebo když si přejete minimalizovat množství prachu v citlivých oblastech. ■ K rychlému a snadnému řezání a úpravě stavebních bloků, potrubí, podpěr, atd. v daném místě. 	K3000 Vac 	<table> <tr> <td>Motor</td> <td>Elektrický 230/120/110 V</td> </tr> <tr> <td>Výkon</td> <td>2700/1800/2200 W</td> </tr> <tr> <td>Diamantový kotouč</td> <td>350 mm</td> </tr> <tr> <td>Hloubka řezání s/ bez přídavné odsávací jednotky</td> <td>119/125 mm</td> </tr> <tr> <td>Hmotnost včetně kabelu, bez řezacího ústrojí a přídavné odsávací jednotky</td> <td>7,9 kg</td> </tr> <tr> <td>Hmotnost, přídavná odsávací jednotka</td> <td>1,0 kg</td> </tr> </table>	Motor	Elektrický 230/120/110 V	Výkon	2700/1800/2200 W	Diamantový kotouč	350 mm	Hloubka řezání s/ bez přídavné odsávací jednotky	119/125 mm	Hmotnost včetně kabelu, bez řezacího ústrojí a přídavné odsávací jednotky	7,9 kg	Hmotnost, přídavná odsávací jednotka	1,0 kg	242
Motor	Elektrický 230/120/110 V														
Výkon	2700/1800/2200 W														
Diamantový kotouč	350 mm														
Hloubka řezání s/ bez přídavné odsávací jednotky	119/125 mm														
Hmotnost včetně kabelu, bez řezacího ústrojí a přídavné odsávací jednotky	7,9 kg														
Hmotnost, přídavná odsávací jednotka	1,0 kg														
<ul style="list-style-type: none"> ■ Řezání uvnitř a venku. ■ Rychlé a snadné řezání a nastavení stavebních tvárnic, trubek, vyztužovacích tyčí, podpěr, atd, na místě. ■ Pro citlivá prostředí, kde je akceptováno omezené množství kalu. ■ Při vybavení volitelnou přídavnou odsávací jednotkou: viz použití rozbrušovačky Husqvarna K 3000 Vac. 	Husqvarna K3000 Wet 	<table> <tr> <td>Motor</td> <td>Elektrický 230 V</td> </tr> <tr> <td>Výkon</td> <td>2700 W</td> </tr> <tr> <td>Diamantový kotouč</td> <td>350 mm</td> </tr> <tr> <td>Hloubka řezu</td> <td>125 mm</td> </tr> <tr> <td>Hmotnost vč. kabelu, ale bez řezacího ústrojí</td> <td>8,5 kg</td> </tr> </table>	Motor	Elektrický 230 V	Výkon	2700 W	Diamantový kotouč	350 mm	Hloubka řezu	125 mm	Hmotnost vč. kabelu, ale bez řezacího ústrojí	8,5 kg	244		
Motor	Elektrický 230 V														
Výkon	2700 W														
Diamantový kotouč	350 mm														
Hloubka řezu	125 mm														
Hmotnost vč. kabelu, ale bez řezacího ústrojí	8,5 kg														

POUŽITÍ	PRODUKTU	TECHNICKÉ ÚDAJE	STRANĚ														
<ul style="list-style-type: none"> ■ Těsné řezání, tj. řezání v rozích těsně u stěn nebo odlah. ■ Venkovní použití a menší práce tam, kde se chcete vyhnout nežádoucím řezům v rozích. ■ Pro řezání trubek ve výkopech, řezání drážek pro kabely a vyrovnávací spoje a opravy prasklin. 	Husqvarna K3000 Cut-n-Break 	<table> <tr> <td>Motor</td> <td>Elektrický 230 V</td> </tr> <tr> <td>Výkon</td> <td>2700 W</td> </tr> <tr> <td>Diamantové kotouče</td> <td>230 mm</td> </tr> <tr> <td>Hloubka řezu</td> <td>400 mm</td> </tr> <tr> <td>Hmotnost vč. řezacího ústrojí a kabelu</td> <td>10,4 kg</td> </tr> </table>	Motor	Elektrický 230 V	Výkon	2700 W	Diamantové kotouče	230 mm	Hloubka řezu	400 mm	Hmotnost vč. řezacího ústrojí a kabelu	10,4 kg	246				
Motor	Elektrický 230 V																
Výkon	2700 W																
Diamantové kotouče	230 mm																
Hloubka řezu	400 mm																
Hmotnost vč. řezacího ústrojí a kabelu	10,4 kg																
<ul style="list-style-type: none"> ■ Řezání na stavbách, ve strojírenství, v dolech a loděnicích. ■ Zřejmá volba pro řezání v mítnostech se špatnou ventilací; potrubní výkopy, hluboké základy staveb, loděnice, atd. 	Husqvarna K40 	<table> <tr> <td>Motor</td> <td>Vzduch</td> </tr> <tr> <td>Spotřeba vzduchu</td> <td>2,8-3,5 m³/min, 99-124 CFM</td> </tr> <tr> <td>Max tlak vzduchu</td> <td>7 kp/cm², 7 bar</td> </tr> <tr> <td>Výkon</td> <td>3,2 kW</td> </tr> <tr> <td>Diamantový kotouč</td> <td>350 mm</td> </tr> <tr> <td>Hloubka řezu</td> <td>125 mm</td> </tr> <tr> <td>Hmotnost bez hadice, rozprašovacího zvlhčovače a řezacího vybavení</td> <td>9,9 kg</td> </tr> </table>	Motor	Vzduch	Spotřeba vzduchu	2,8-3,5 m ³ /min, 99-124 CFM	Max tlak vzduchu	7 kp/cm ² , 7 bar	Výkon	3,2 kW	Diamantový kotouč	350 mm	Hloubka řezu	125 mm	Hmotnost bez hadice, rozprašovacího zvlhčovače a řezacího vybavení	9,9 kg	248
Motor	Vzduch																
Spotřeba vzduchu	2,8-3,5 m ³ /min, 99-124 CFM																
Max tlak vzduchu	7 kp/cm ² , 7 bar																
Výkon	3,2 kW																
Diamantový kotouč	350 mm																
Hloubka řezu	125 mm																
Hmotnost bez hadice, rozprašovacího zvlhčovače a řezacího vybavení	9,9 kg																
<ul style="list-style-type: none"> ■ Řezání na stavbách, ve strojírenství, v dolech a loděnicích. ■ Zřejmá volba pro řezání v mítnostech se špatnou ventilací; potrubní výkopy, hluboké základy staveb, loděnice, atd. 	Husqvarna K30 	<table> <tr> <td>Motor</td> <td>Vzduch</td> </tr> <tr> <td>Spotřeba vzduchu</td> <td>2,0-2,4 m³/min, 70-85 CFM</td> </tr> <tr> <td>Max tlak vzduchu</td> <td>7 kp/cm², 7 bar</td> </tr> <tr> <td>Výkon</td> <td>2,3 kW</td> </tr> <tr> <td>Diamantový kotouč</td> <td>300 mm</td> </tr> <tr> <td>Hloubka řezu</td> <td>100 mm</td> </tr> <tr> <td>Hmotnost bez hadice, rozprašovacího zvlhčovače a řezacího vybavení</td> <td>8,7 kg</td> </tr> </table>	Motor	Vzduch	Spotřeba vzduchu	2,0-2,4 m ³ /min, 70-85 CFM	Max tlak vzduchu	7 kp/cm ² , 7 bar	Výkon	2,3 kW	Diamantový kotouč	300 mm	Hloubka řezu	100 mm	Hmotnost bez hadice, rozprašovacího zvlhčovače a řezacího vybavení	8,7 kg	248
Motor	Vzduch																
Spotřeba vzduchu	2,0-2,4 m ³ /min, 70-85 CFM																
Max tlak vzduchu	7 kp/cm ² , 7 bar																
Výkon	2,3 kW																
Diamantový kotouč	300 mm																
Hloubka řezu	100 mm																
Hmotnost bez hadice, rozprašovacího zvlhčovače a řezacího vybavení	8,7 kg																
<ul style="list-style-type: none"> ■ Řezání všech materiálů od cihel po armované betony, uvnitř i venku. ■ Řezání malých otvorů a úpravy otvorů pro okna a dveře. ■ Řezání trubek při instalacích. 	Husqvarna K3600 MK II 	<table> <tr> <td>Motor</td> <td>Hydraulický motor</td> </tr> <tr> <td>Max. tlak, průtok</td> <td>140 barů/40 l/min</td> </tr> <tr> <td>Výkon</td> <td>4,3 kW</td> </tr> <tr> <td>Diamantový kotouč</td> <td>370 mm</td> </tr> <tr> <td>Hloubka řezu</td> <td>270 mm</td> </tr> <tr> <td>Hmotnost bez řezacího ústrojí</td> <td>8,3 kg</td> </tr> </table>	Motor	Hydraulický motor	Max. tlak, průtok	140 barů/40 l/min	Výkon	4,3 kW	Diamantový kotouč	370 mm	Hloubka řezu	270 mm	Hmotnost bez řezacího ústrojí	8,3 kg	250		
Motor	Hydraulický motor																
Max. tlak, průtok	140 barů/40 l/min																
Výkon	4,3 kW																
Diamantový kotouč	370 mm																
Hloubka řezu	270 mm																
Hmotnost bez řezacího ústrojí	8,3 kg																
<ul style="list-style-type: none"> ■ Předřezávací stroj pro K3600 MK II poskytující vyšší rychlost řezání při nižších nákladech. ■ Výborně se hodí pro práci uvnitř. 	Husqvarna K2500 	<table> <tr> <td>Motor</td> <td>Hydraulický motor</td> </tr> <tr> <td>Max. tlak, průtok</td> <td>140 barů/40 l/min</td> </tr> <tr> <td>Výkon</td> <td>5,2 kW</td> </tr> <tr> <td>Diamantový kotouč</td> <td>400 mm</td> </tr> <tr> <td>Hloubka řezu</td> <td>145 mm</td> </tr> <tr> <td>Hmotnost bez kotouče</td> <td>8,3 kg</td> </tr> </table>	Motor	Hydraulický motor	Max. tlak, průtok	140 barů/40 l/min	Výkon	5,2 kW	Diamantový kotouč	400 mm	Hloubka řezu	145 mm	Hmotnost bez kotouče	8,3 kg	251		
Motor	Hydraulický motor																
Max. tlak, průtok	140 barů/40 l/min																
Výkon	5,2 kW																
Diamantový kotouč	400 mm																
Hloubka řezu	145 mm																
Hmotnost bez kotouče	8,3 kg																

Chytrá řešení pro řezání pro rychlejší práci

Všechny ruční rozbrušovací pily od společnosti Husqvarna se kromě svého pověstného výkonu a spolehlivosti vyznačují unikátními přednostmi: jsou konstruovány tak, aby vám usnadnily a urychlily práci. Všechny rozbrušovací pily Husqvarna se tak vyznačují kvalitní ergonomií, nízkými vibracemi a špičkovým poměrem výkonu k hmotnosti. Výsledkem je rychlé řezání s minimální námahou.

Naše nejoblíbenější benzinová rozbrušovací pila **Husqvarna K760**, nyní přichází na trh v modernizované verzi. Nová pila K760 (včetně modelů OilGuard, Cut-n-break a Rescue) byla vylepšena v mnoha důležitých detailech, takže je ještě účinnější a uživatelsky přívětivější než předchozí verze.

Přesný a snadno přístupný vodní ventil (v patentovém řízení)

Komfortní sytič/startovací plynový pedál

Páčka pro snadné otevírání uzávěru palivové nádrže

Lehký kryt kotouče z magnesia

Snadno vyměnitelné pouzdro kotouče



Systém s nízkou spotřebou vody

Kryt řemenu s integrovaným tepelným štítem

Digitální systém zapalování se zvýšením kompresního tlaku při startování a s optimalizovaným chodem na volnoběh

Ergonomická rukojeť startéru

Vylepšené chlazení motoru

Nová konstrukce válce zajišťuje optimální provozní teplotu



Představujeme technologii **PRIME™** od společnosti Husqvarna. Lehký stroj pro těžkou práci

Naše nová řada vysokofrekvenčního zařízení **PRIME™** nabízí skvělý poměr výkonu k hmotnosti a vynikající použitelnost. Můžete rozbrušovat, řezat stěny nebo vrtat, a přitom používat stejný napájecí zdroj. Můžete zkrátka vykonávat náročné úkoly se snadno přenosným zařízením.

Pila K 6500 Husqvarna je vybavena vysokofrekvenční technologií **PRIME™**. Díky tomu jde o naši nejvýkonnější elektrickou ruční rozbrušovací pilu vůbec. Vysoký výstupní výkon, ideálně vyvážené tělo a nízké vibrace. Právě proto je tato pila velmi účinná a snadno se používá při ručním řezání. Pila K 6500 lze používat s napájecím zdrojem PP 65 nebo PP 220.



Husqvarna PP 65 je všestranný napájecí zdroj pro řadu vysokofrekvenčních zařízení **PRIME™** Husqvarna: ruční rozbrušovací pila K 6500, rozbrušovací pila K 6500 Ring a vrtačka DM 650. Díky atributům, jako jsou nízká hmotnost, kompaktní rozměr a uživatelsky přívětivé rozhraní s digitální nabídkou, se zdroj Husqvarna PP 65 velmi snadno používá.

Pila K 6500 Husqvarna je vybavena vysokofrekvenční technologií **PRIME™**. Jde tak o naši první a nejvýkonnější elektrickou prstencovou rozbrušovací pilu vůbec. S hloubkou řezání 270 mm je tato pila vynikajícím doplňkem ke stěnové pile WS 220 Husqvarna. Pila K 6500 Ring lze používat s napájecím zdrojem PP 65 nebo PP 220.

Husqvarna K760



Minulý rok jsme na trh uvedli novou verzi populární pily Husqvarna K760, která přináší další přednosti s ještě delším seznamem vylepšených detailů.



Použijte QR kód, aby jste se dozvěděli více o pile K760.

Použití

- Velmi užitečný všestranný stroj pro většinu venkovního řezání.
- Řezání betonu, zdiva a ocele při renovaci, přestavbě nebo nové výstavbě.
- Řezání menších otvorů a úprava okenních a dveřních otvorů.
- Řezání obrubníků, chodníků a asfaltu při úpravě krajiny nebo stavbě silnic.
- Řezání trubek a předřezání potrubních rýh při instalační práci.

Výhody

- Nejlepší ergonomie ve své třídě díky vysokému poměru výkonu k hmotnosti, nízkým vibračním (méně než 2,5 m/s²) a plynule nastavitelnému hořčíkovému krytu kotouče.
- Optimalizovaný výkon motoru a 5% úspora paliva díky nové, účinnější konstrukci válce, systému digitálního zapalování a technologie motoru X-Torq.
- Snadné startování díky systému digitálního zapalování, rychlému uzávěru volnoběžných otáček na páčce sytiče a vylepšené rukojeti startéru.
- Systém DEX nabízí vynikající řízení prašnosti a méně vody a kalu s nově konstruovaným, patentovaným ventilem zásobní vody, který umožňuje postupné přizpůsobení průtoku vody.

- Spolehlivý provoz a minimální požadavky na servis díky systémům Active Air Filtration™ a DuraStarter™.
- Systém SmartCarb™ a vestavěná automatická kompenzace filtru udržují vysoký výkon a snižují spotřebu paliva.
- Díky univerzálnímu pouzdru kotouče je možné použít kotouče s otvorem 20 mm a 25,4 mm (1").

Technické údaje

Motor	Dvoudobý, vzduchem chlazený
Objem válce	74 cm ³
Výkon	3,7 kW
Diamantový kotouč	300/350 mm
Hloubka řezu	100/125 mm
Hmotnost bez paliva a řezacího vybavení	9,6/9,8 kg

Více technických údajů na straně 256.

Specifikace produktu

K760, kryt kotouče 300 mm, otvor 20/25,4 mm	967 18 10-01
K760, kryt kotouče 350 mm, otvor 20/25,4 mm	967 18 10-02

Všechna produktová čísla standardně zahrnují sadu pro mokré řezání.



Active Air Filtration™ je vysoce účinný filtrační systém, který z přiváděného vzduchu odstraňuje betonový prach a výrazně prodlužuje servisní intervaly.



Nová konstrukce válce ještě více vylepšuje účinný motor X-Torq: zvýšená spolehlivost, optimalizovaný výkon, o 5% nižší spotřeba paliva a o 15% nižší emise spalin.



Díky účinnému tlumení vibrací, méně než 2,5 m/s², se se strojem pracuje velmi pohodlně.



Nádrž WT 15 a nová souprava pro mokré řezání s vodním ventilem s postupným otevíráním zajišťují účinnou práci s nižší spotřebou vody a menší tvorbou kalu.



Příslušenství pro rozbrušovací pily viz strany 253

Husqvarna K760 s OilGuard



OilGuard je kvalitní olej vyvinutý zvláště pro prašná prostředí jako jsou staveniště a je ideální pro vzduchem chlazené dvoudobé motory.



Optický detekční systém zjišťuje, zda palivo obsahuje olej OilGuard.

Použití

- Velmi užitečný všestranný stroj pro řezání ve venkovním prostředí.
- Řezání betonu, zdiva a ocele při renovaci, přestavbě a nové výstavbě.
- Vyřezávání menších otvorů a upravení otvorů pro okna a dveře.
- Řezání obrubníků, dlažebních kostek a asfaltu při krajinných úpravách a práci na silnici.
- Řezání trubek a předřezání rýh pro potrubí při instalační práci.

Výhody

- Rozpoznáním použití neředěného paliva nebo nesprávného poměru paliva/oleje minimalizuje riziko poškození motoru.
- OilGuard je kvalitní olej vyvinutý zvláště pro prašná prostředí jako jsou staveniště.
- Olej OilGuard je ideální pro vzduchem chlazené dvoudobé motory V rozbrušovací pile K760 s OilGuard můžete použít standardní olej pro dvoudobé motory poté, co deaktivujete funkci OilGuard: stačí vytáhnout tlačítko OilGuard umístěné v zadní rukojeti.

- Kromě svých specifických předností nabízí pila K760 s olejem OilGuard stejné přednosti jako běžná pila K760; viz předchozí strana.

Technické údaje

Motor	Dvoudobý, vzduchem chlazený
Objem válce	74 cm ³
Výkon	3,7 kW
Diamantový kotouč	300/350 mm
Hloubka řezu	100/125 mm
Hmotnost bez paliva a řezacího vybavení	9,6/9,8 kg

Více technických údajů na straně 256.

Specifikace produktu

K760 s OilGuard, kryt kotouče 300 mm, otvor 20/25,4 mm	967 18 14-01
K760 s OilGuard, kryt kotouče 350 mm, otvor 20/25,4 mm	967 18 14-02

Všechna produktová čísla standardně zahrnují sadu pro mokré řezání.



Použijte QR kód, aby jste se dozvěděli více o pile K760 s olejem OilGuard.



Husqvarna KV 760

Výhody

- Kompaktní vozík, vyrobený speciálně pro rozbrušovací pilu Husqvarna K760.
- Rychlá montáž usnadňuje instalaci rozbrušovací pily na vozík.
- Efektivní ovládání usnadňuje přesné a rychlé nastavení hloubky řezu.
- Sledování dráhy znamená, že můžete řezat rovně nebo zakřiveně.
- Kola lze bočně nastavit, takže můžete řezat blízko stěn a obrubníků.
- Snadné složení a přeprava.
- Dodává se s 15 litrovou nádrží na vodu.

Specifikace produktu

KV 760, vodní nádrž 15 litrů 965 19 16-01



Rukojeť stroje KV 760 lze snadno nastavit do ideální pracovní polohy.



Kola lze bočně nastavit, takže můžete řezat blízko stěn a obrubníků.

Diamantové kotouče pro K760 a K760 s OilGuard

MATERIÁL	NOVINKA! NOVINKA! NOVINKA! NOVINKA! NOVINKA!									
	AS 12	AS 12S+	S 1435	S 1445	S 1465	S 1485	VN 30+	VN 45	VN 65	VN 85
TVRDÉ DLAŽDICE, PORCELÁN	●	●	●	—	—	—	—	—	—	—
KERAMICKÉ DLAŽDICE	●	●	●	—	—	—	—	—	—	—
GRANIT	●●●	●●●	●●●	—	—	—	●	—	—	—
MRAMOR	●●●	●●●	●●●	—	—	—	●	—	—	—
TVRZENÝ BETON	●●	●●●	●●●	●●●	●●●	—	●●	●●●	●●●	—
VYZTUŽENÝ BETON	●●	●●●	●●	●●●	●●●	—	●●●	●●●	●●●	—
CIHLA	●●	●●	●●	●●	●●●	—	●●	●●	●●●	—
STŘEŠNÍ DLAŽDICE	●●	●●	●●	●●	●●●	—	●●	●●	●●●	—
ABRAZIVNÍ MATERIÁL	—	—	—	—	●●●	●●	—	—	●●●	●●
ASFALT	—	—	—	—	●●	●●●	—	—	●●	●●●
ŽELEZO	—	—	—	—	●	—	—	—	●	—
KUJNÉ ŽELEZO	●●	●●	—	—	—	—	—	—	—	—
Více na straně	264	264	262	262	262	262	265	265	265	265

●●● = Optimální ●● = Dobré ● = Přijatelné — = Nedoporučuje se

Husqvarna K 970



Model K 970 je vybaven novou generací aktivní filtrace vzduchu Active Air Filtration™, která umožňuje dlouhé servisní intervaly, také prachuvzdorným startérem pro větší spolehlivost a delší životnost.

Použití

- Řezání betonu a zdiva při úpravách, renovaci a nových stavebních pracích.
- Řezání menších otvorů a úpravy oken a dveří.
- Řezání trubek při instalacích.
- Řezání asfaltu při pracích na předřezávání trubek v rýhách.
- Řezání kovu.

Výhody

- Nová generace systému aktivní filtrace vzduchu Active Air Filtration™ patří mezi nejúčinnější systémy filtrace vzduchu na trhu.
- Motor s X-Torq má o 75 % méně emisí, o 20 % nižší spotřebu paliva a poskytuje větší výkon.
- Dura Starter™, startér uzavřený proti prachu s odolným kabelem snižuje riziko poruchy a zvyšuje spolehlivost a životnost.
- SmartCarb™, vestavěná automatická kompenzace filtru, udržuje vysoký výkon a snižuje spotřebu paliva.
- Snadněji se startuje díky Air Purge a dekompresnímu ventilu.

- Klínový řemen Poly-V pro lepší přenos výkonu motoru, méně časté napínání a podstatně delší životnost výrobku.
- Účinné tlumení vibrací snižuje vibrace ne méně než 5 m/s² (týká se kotoučů s průměrem 350 a 400 mm), aby byla práce ještě pohodlnější.
- DEX – vodu šetřící sada pro mokré řezání pro účinné odsávání prachu.
- Měrka paliva na nádrži ukazuje hladinu paliva, aby nedocházelo ke zbytečným prostojeům.

Technické údaje

Motor	Dvoudobý, vzduchem chlazený
Objem válce	94 cm ³
Výkon	4,8 kW
Diamantový kotouč	300 / 350 / 400 mm
Hloubka řezu	100 / 125 / 145 mm
Hmotnost bez paliva a nástroje	10,6 / 11,0 / 11,8 kg

Více technických údajů na straně 256.

Specifikace produktu

K 970, kryt kotouče 300 mm, otvor 25,4 mm	966 52 05-02
K 970, kryt kotouče 350 mm, otvor 25,4 mm	966 47 71-01
K 970, kryt kotouče 400 mm, otvor 25,4 mm	966 47 72-01

Všechna produktová čísla standardně zahrnují sadu pro mokré řezání.



Měkká zadní rukojeť má nový design a umožňuje lepší uchopení, které je snadnější, pokud se opíráte o boky. Doplnění paliva je snadnější díky umístění víčka palivové nádrže na pravé straně, tlumení vibrací bylo dále vylepšeno úpravou přední pružiny.



DEX, nový systém potlačení prachu poskytuje čistější řezání s menší spotřebou vody a kalu.



Rychlá montáž usnadňuje instalaci rozbrušovačích pil na vozík.



Husqvarna KV 970 / 1260

Výhody

- Nový kompaktní vozík pro řezání, určený speciálně pro rozbrušovačku Husqvarna K 970 a K 1260. Rychlá montáž usnadňuje instalaci rozbrušovací pily na vozík.
- Efektivní ovládání hloubky řezu usnadňuje nastavení a návrat k předchozímu nastavení.
- Sledování dráhy znamená, že můžete řezat rovně nebo zakřiveně.
- Kola lze bočně nastavit, takže můžete řezat blízko stěn a obrubníků.
- Snadné složení a přeprava.
- Dodává se s 15 litrovou nádrží na vodu.

Specifikace produktu

KV 970 / 1260, vodní nádrž 15 litrů

965 19 16-05

Diamantové kotouče

MATERIÁL	NOVINKA! NOVINKA! NOVINKA! NOVINKA! NOVINKA!									
	AS 12	AS 12S+	S 1435	S 1445	S 1465	S 1485	VN 30+	VN 45	VN 65	VN 85
TVRDÉ DLAŽDICE, PORCELÁN	●	●	●	—	—	—	—	—	—	—
KERAMICKÉ DLAŽDICE	●	●	●	—	—	—	—	—	—	—
GRANIT	●●●	●●●	●●●	—	—	—	●	—	—	—
MRAMOR	●●●	●●●	●●●	—	—	—	●	—	—	—
TVRZENÝ BETON	●●	●●●	●●●	●●●	●●●	—	●●	●●●	●●●	—
VYZTUŽENÝ BETON	●●	●●●	●●	●●●	●●●	—	●●●	●●●	●●●	—
CIHLA	●●	●●	●●	●●	●●●	—	●●	●●	●●●	—
STŘEŠNÍ DLAŽDICE	●●	●●	●●	●●	●●●	—	●●	●●	●●●	—
ABRAZIVNÍ MATERIÁL	—	—	—	—	●●●	●●	—	—	●●●	●●
ASFALT	—	—	—	—	●●	●●●	—	—	●●	●●●
ŽELEZO	—	—	—	—	●	—	—	—	●	—
KUJNÉ ŽELEZO	●●	●●	—	—	—	—	—	—	—	—
Více na straně	264	264	262	262	262	262	265	265	265	265

●●● = Optimální ●● = Dobré ● = Přijatelné — = Nedoporučuje se

Příslušenství pro rozbrušovací pily viz strany 253

Husqvarna K1260



K 1260 je jednou z nejvýkonnějších rozbrušovačích pil na trhu s funkcemi, jako jsou Active Air Filtration™ pro dlouhé servisní intervaly a SmartCarb™ – vestavěná automatická kompenzace filtru.

Použití

- Řezání betonu a zdiva při úpravách, renovaci a nových stavebních pracích.
- Řezání menších otvorů a úpravy oken a dveří.
- Řezání obrubníků a dlaždic při úpravě terénu.
- Řezání trubek při instalacích.
- Řezání asfaltu při pracích na předřezávání trubek v rýhách.
- Řezání kovu.

Výhody

- Jedna z nejvýkonnějších rozbrušovačích pil na trhu.
- Active Air Filtration™ je jedním z nejúčinnějších systémů čištění vzduchu na trhu.
- SmartCarb™, vestavěná automatická kompenzace filtru, udržuje vysoký výkon a snižuje spotřebu paliva.
- Klínový řemen Poly-V pro lepší přenos výkonu motoru, méně časté napínání a podstatně delší životnost výrobku.

- Účinné tlumení vibrací snižuje vibrace na méně než 5 m/s² pro ještě pohodlnější práci.
- DEX – vodu šetřící sada pro mokré řezání pro účinné odsávání prachu.

Technické údaje

Motor	Dvoudobý, vzduchem chlazený
Objem válce	119 cm ³
Výkon	5,8 kW
Diamantový kotouč	350/400 mm
Hloubka řezu	125/145 mm
Hmotnost bez paliva a řezacího vybavení	13,7/14,4 kg

Více technických údajů na straně 256.

Specifikace produktu

K 1260, kryt kotouče 350 mm, otvor 25,4 mm	966 00 31-01
K 1260, kryt kotouče 400 mm, otvor 25,4 mm	966 00 35-01

Všechna produktová čísla standardně zahrnují sadu pro mokré řezání.



Active Air Filtration™ je vysoce účinný filtrační systém, který z přiváděného vzduchu odstraňuje betonový prach a významně prodlužuje servisní intervaly.



DEX, nový systém potlačení prachu poskytuje čistější řezání s menší spotřebou vody a kalu.



Rychlá montáž usnadňuje instalaci rozbrušovačích pil na vozík.



Husqvarna KV 970 / 1260

Výhody

- Nový kompaktní vozík pro řezání, určený speciálně pro rozbrušovačku Husqvarna K 970 a K 1260.
- Rychlá montáž usnadňuje instalaci rozbrušovačích pil na vozík.
- Efektivní ovládání hloubky řezu usnadňuje nastavení a návrat k předchozímu nastavení.
- Sledování dráhy znamená, že můžete řezat rovně nebo zakřiveně.
- Kola lze bočně nastavit, takže můžete řezat blízko stěn a obrubníků.
- Snadné složení a přeprava.
- Dodává se s 15 litrovou nádrží na vodu.

Specifikace produktu

KV 970/1260, vodní nádrž 15 litrů

965 19 16-05

Příslušenství pro rozbrušovačích pil viz strany 253

Diamantové kotouče

MATERIÁL	NOVINKA! NOVINKA! NOVINKA! NOVINKA! NOVINKA!									
	AS 12	AS 12S+	S 1435	S 1445	S 1465	S 1485	VN 30+	VN 45	VN 65	VN 85
TVRDÉ DLAŽDICE, PORCELÁN	●	●	●	—	—	—	—	—	—	—
KERAMICKÉ DLAŽDICE	●	●	●	—	—	—	—	—	—	—
GRANIT	●●●	●●●	●●●	—	—	—	●	—	—	—
MRAMOR	●●●	●●●	●●●	—	—	—	●	—	—	—
TVRZENÝ BETON	●●	●●●	●●●	●●●	●●●	—	●●	●●●	●●●	—
VYZTUŽENÝ BETON	●●	●●●	●●	●●●	●●●	—	●●●	●●●	●●●	—
CIHLA	●●	●●	●●	●●	●●●	—	●●	●●	●●●	—
STŘEŠNÍ DLAŽDICE	●●	●●	●●	●●	●●●	—	●●	●●	●●●	—
ABRAZIVNÍ MATERIÁL	—	—	—	—	●●●	●●	—	—	●●●	●●
ASFALT	—	—	—	—	●●	●●●	—	—	●●	●●●
ŽELEZO	—	—	—	—	●	—	—	—	●	—
KUJNÉ ŽELEZO	●●	●●	—	—	—	—	—	—	—	—
Více na straně	264	264	262	262	262	262	265	265	265	265

●●● = Optimální ●● = Dobré ● = Přijatelné — = Nedoporučuje se

Husqvarna K760 Cut-n-Break



Minulý rok jsme na trh uvedli novou verzi populární pily Husqvarna K760 Cut-n-Break, která přináší další přednosti s ještě delším seznamem vylepšených detailů.

Stroj K760 Cut-n-Break Husqvarna se snadno používá a udržuje při velmi nízkých nákladech na diamantový nástroj a údržbu.



Použijte QR kód, abyste se dozvěděli více o pile K760 Cut-n-Break.

Použití

- Hluboké řezání do 400 mm. Pro řezání trubek v rýhách, řezání drážek pro kabely a vyrovnávací spoje a opravy prasklin.
- Otvory pro okna a dveře bez přerězů v rozích.
- Vynikající pro řezání v místech na protažení kabelů, klimatizace atd.

Výhody

- Dvojitě speciální kotouče 230 mm poskytují vysokou rychlost řezání a výkon.
- Nejlepší ergonomie a bezpečnost ve své třídě díky vysokému poměru výkonu k hmotnosti, nízké vibrace.
- Optimalizovaný výkon motoru díky nové, účinnější konstrukci válce, systému digitálního zapalování a technologie motoru X-Torq.
- Snadné startování díky systému digitálního zapalování, rychlému uzávěru volnoběžných otáček na páčce sytiče a vylepšené rukojeti startéru.
- Systém DEX nabízí vynikající řízení prašnosti a méně vody a kalu s nově konstruovaným ventilem zásobní vody, který umožňuje postupné přizpůsobení průtoku vody.

- Spolehlivý provoz a minimální požadavky na servis díky systému Active Air Filtration™, novému krytu řemene odolnému proti teplu a systému DuraStarter™.
- Systém SmartCarb™ a vestavěná automatická kompenzace filtru udržují vysoký výkon a snižují spotřebu paliva.

Technické údaje

Motor	Dvoudobý, vzduchem chlazený
Objem válce	74 cm ³
Výkon	3,7 kW
Diamantové kotouče	230 mm
Hloubka řezu	400 mm
Hmotnost bez paliva a řezacího vybavení	11,1 kg

Při používání K760 Cut-n-Break by se měla používat voda na kotouče. Další technické údaje na straně 257.

Specifikace produktu

K760 Cut-n-Break, kotouč EL 35 CNB 967 19 57-01

Všechna produktová čísla standardně zahrnují sadu pro mokré řezání.

Příslušenství

Nástroj Cut-n-Break	544 17 80-03
---------------------	--------------



1

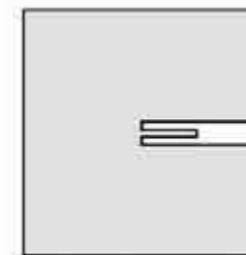

2

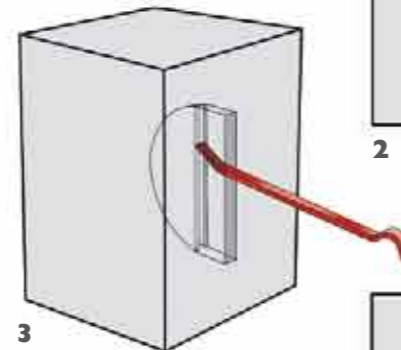

3

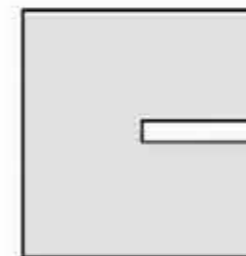

4



Metoda Cut-n-Break umožňuje postupné prořezání stěn do hloubky až 400 mm

- 1 Každý řez může mít hloubku až 65 mm.
- 2 Protože je rozbrušovací pila osazena dvěma kotouči, vytváří se v řezu jádro.
- 3 Jádro se jednoduše vybourá pomocí bouracího nástroje, který se dodává s rozbrušovací pilou.
- 4 Po vybourání jádra se řezání opakuje, dokud není dosaženo požadované hloubky řezu, max. 400 mm.

Diamantové kotouče

MATERIÁL	EL 10 CNB	EL 35 CNB	EL 70 CNB
KÁMEN	●●●	●	—
BETON, TVRDÝ	●●●	●●	—
BETON, STŘEDNĚ TVRDÝ	●	●●●	—
BETON, MĚKKÝ	—	●●●	●
STAVEBNÍ CIHLA	—	●	●●●
ABRAZIVNÍ STAVEBNÍ BLOKY	—	●	●●●
Více na straně	268	268	268

●●● = Optimální ●● = Dobré ● = Přijatelné — = Nedoporučuje se

Příslušenství pro rozbrušovací pily viz strany 253

Husqvarna K 970 Ring



Rozbrušovací pila K 970 Ring Husqvarna je tak flexibilní, všestranná a mobilní jako standardní benzinový model.

Použití

- Řezání otvorů při úpravách, renovaci a nových stavebních pracích.
- Úprava otvorů pro okna a dveře.
- Řezání trubek při instalacích.

Výhody

- Hloubka řezu je 270 mm, což je dvakrát více než tradiční kotouč.
- Motor s X-Torq má o 75 % méně emisí, o 20 % nižší spotřebu paliva a poskytuje větší výkon.
- DuraStarter™, startér uzavřený proti prachu s odolnější startovací šňůrou snižuje riziko poruchy a zvyšuje spolehlivost a životnost.
- SmartCarb™, vestavěná automatická kompenzace filtru, udržuje vysoký výkon a snižuje spotřebu paliva.
- Snadněji se startuje díky Air Purge a dekompresnímu ventilu.

- Ploché řemen Poly-V pro lepší přenos výkonu motoru, méně časté napínání a podstatně delší životnost výrobku.
- Měrka paliva na nádrži ukazuje hladinu paliva, aby nedocházelo ke zbytečným prostojeům.

Technické údaje

Motor	Dvoudobý, vzduchem chlazený
Objem válce	94 cm ³
Výkon	4,8 kW
Diamantový kotouč	370 mm
Hloubka řezu	270 mm
Hmotnost bez paliva a nástroje	13,6 kg

Více technických údajů na straně 257.

Specifikace produktu

K 970 Ring	966 03 79-01
------------	--------------

Všechna produktová čísla standardně zahrnují sadu pro mokré řezání.

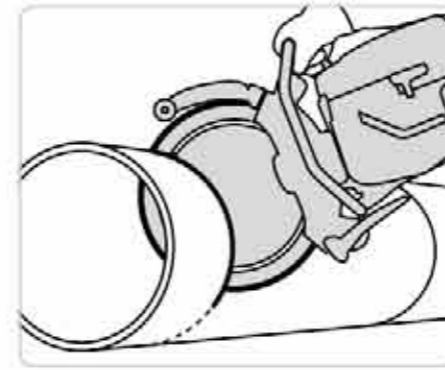

Řez trubky pod 270 mm lze se strojem K 970 Ring provést z jedné polohy. Šetří tak spoustu zbytečného kopání, což pak následně šetří čas a peníze, s menší potřebou konečných úprav.



Motor s X-Torq má o 75 % méně emisí, o 20 % nižší spotřebu paliva a poskytuje větší výkon.



Prachuvzdorný startér s odolným kabelem DuraStarter™ snižuje riziko poruchy a zvyšuje spolehlivost a prodlužuje životnost.



Hloubka řezu je 270 mm, což je dvakrát více než tradiční kotouč.



Použijte QR kód, aby jste se dozvěděli více o pile K 970 Ring.

Příslušenství pro rozbrušovací pily viz strany 253

Diamantové kotouče

MATERIÁL	NOVINKA!		NOVINKA!		
	R 1420	R 1445	R 820	R 845	R 870
KÁMEN	●●●	●	●●	●	—
BETON, TVRDÝ	●●●	●●	●●●	●●	—
BETON, STŘEDNĚ TVRDÝ	●●●	●●●	●●●	●●●	—
BETON, MĚKKÝ	●●	●●●	●●	●●●	●
STAVEBNÍ CIHLA	●	●	●	●	●●●
ABRAZIVNÍ STAVEBNÍ BLOKY	—	—	—	—	●●●
Více na straně	266	266	267	267	267

●●● = Optimální ●● = Dobré ● = Přijatelné — = Nedoporučuje se

Husqvarna K 970 Chain



Použijte QR kód, aby jste se dozvěděli více o pile K 970 Chain.



Hloubka řezu z jedné strany dosahuje až 390 mm.

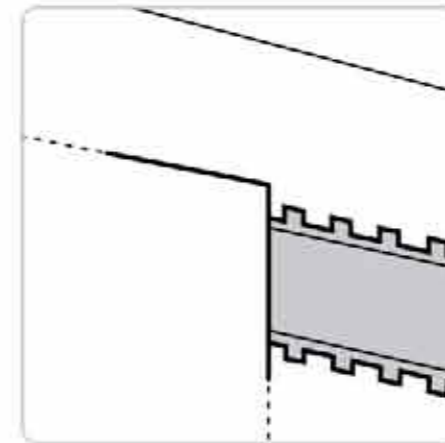

Pokud se rohy řezou nejdříve s K 970 Chain, lze tyto rohy umístit přesně do správné polohy.



Použití

- Malé otvory nepravidelného tvaru.
- Výnikající doplněk stěnových pil, který zabrání nežádoucím přerězům v rozích.
- Řezání do betonu a zdiva při úpravách, renovaci a nových stavebních pracích.
- Řezání malých otvorů a úprava otvorů pro okna a dveře.

Výhody

- Hloubka řezu z jedné strany dosahuje až 390 mm.
- Motor s X-Torq má o 75 % méně emisí, o 20 % nižší spotřebu paliva a poskytuje větší výkon.
- Dura Starter™, startér uzavřený proti prachu s odolným kabelem snižuje riziko poruchy a zvyšuje spolehlivost a životnost.
- SmartCarb™, vestavěná automatická kompenzace filtru, udržuje vysoký výkon a snižuje spotřebu paliva.
- Snadněji se startuje díky Air Purge a dekompresnímu ventilu.

- Účinný systém pro tlumení vibrací pod 5 m/s² a pohodlnější ovládání.
- Měrka paliva na nádrži ukazuje hladinu paliva, aby nedocházelo ke zbytečným prostojeům.

Technické údaje

Motor	Dvoudobý, vzduchem chlazený
Objem válce	94 cm ³
Výkon	4,8 kW
Týč	350 mm
Hloubka řezu	390 mm
Hmotnost bez paliva a řezacího vybavení	9,5 kg

Více technických údajů na straně 257.

Specifikace produktu

K 970 Chain	966 03 78-02
-------------	--------------

Všechna objednávací čísla standardně zahrnují sadu pro mokré řezání.

Diamantové řetězy

MATERIÁL	PXC 45	ELC 45	ELC 70	SLC 45
KÁMEN	●●	●●	—	●
BETON, TVRDÝ	●●●	●●	—	●●●
BETON, STŘEDNĚ TVRDÝ	●●●	●●●	●	●●●
BETON, MĚKKÝ	●●●	●●●	●●	●●
STAVEBNÍ CIHLA	●●	●	●●●	●
ABRAZIVNÍ STAVEBNÍ BLOKY	—	—	●●●	●
Více na straně	270	270	270	270

●●● = Optimální ●● = Dobré ● = Přijatelné — = Nedoporučuje se



Motor s X-Torq má o 75 % méně emisí, o 20 % nižší spotřebu paliva a poskytuje větší výkon.



K 970 Chain umožňuje řezání malých otvorů 11 x 11 cm a je ideální pro otvory s nepravidelnými tvary.



DuraStarter™, startér uzavřený proti prachu s odolnou startovací šnúrou snižuje riziko poruchy a zvyšuje spolehlivost a životnost.

Příslušenství pro rozbrušovací pily viz strany 253

Husqvarna K 970 / K 760 Rescue



Použití

- Záchraně a vyčišťovací práce: Řezání zdiva, betonu a kovu. Včetně budov, silnic, mostů, automobilů, autobusů, trajektů, vlaků a letadel.

Výhody

- Snadné startování díky systému digitálního zapalování a rychlému uzávěru volnoběžných otáček na páčce sytiče (K 760).
- Optimalizovaný výkon motoru díky nové, účinnější konstrukci válce, systému digitálního zapalování a technologii motoru X-Torq (K 760).
- Speciálně konstruovaná rukojeť startéru s dostatečným prostorem pro těžké rukavice.
- Spolehlivý provoz a minimální požadavky na servis díky systémům Active Air Filtration™ a DuraStarter™.
- Nejlepší ergonomie ve své třídě díky vysokému poměru výkonu k hmotnosti a nízké vibrace.
- Systém SmartCarb™ a vestavěná automatická kompenzace filtru udržují vysoký výkon a snižují spotřebu paliva.
- Snadná výměna mezi kotouči s otvorem 20,0 a 25,4 mm díky univerzálnímu pouzdru kotouče (K 760).
- Okénko pro sledování hladiny paliva k zamezení zbytečných přerušení práce.
- Kryt kotouče s chromováním viditelný v kouři a ve stříkající vodě pro zvýšení ovladatelnosti pily.
- Nastavitelný popruh pro přenášení poskytuje úplnou svobodu pohybu.

Technické údaje K 970 Rescue

Motor	Dvoudobý, vzduchem chlazený
Objem válce	94 cm ³
Výkon	4,8 kW
Kotouč	350 mm
Hloubka řezu	125 mm
Hmotnost bez paliva a nástroje	11,0 kg

Technické údaje K 760 Rescue

Motor	Dvoudobý, vzduchem chlazený
Objem válce	74 cm ³
Výkon	3,7 kW
Kotouč	300 mm
Hloubka řezu	100 mm
Hmotnost bez paliva a nástroje	9,6 kg

Více technických údajů na straně 257.

Specifikace produktu

K 970 Rescue, kryt kotouče 350 mm, otvor 25,4 mm	966 47 73-01
K 760 Rescue, kryt kotouče 300 mm, otvor 20,0/25,4 mm	967 18 15-01



Snadné startování díky systému digitálního zapalování, rychlému uzávěru volnoběžných otáček na páčce sytiče a speciálně konstruovaná rukojeť startéru s dostatečným prostorem pro těžké rukavice.



Nejlepší ergonomie ve své třídě díky vysokému poměru výkonu k hmotnosti a nízké vibrace. Nastavitelný popruh pro přenášení poskytuje úplnou svobodu pohybu.



Pochromovaný kryt kotouče je viditelný v zakouřeném prostředí a ve vodní mlze, a tak usnadňuje ovládání rozbrušovačky.

Vyprošťovací kotouče „Katastrofik“

ČÍSLO VÝROBKU	PRŮMĚR, MM	OTVOR, MM	VÍCE NA STRANĚ
574 85 39-01	300	25,4/20 „Easy-fit“	271
574 85 40-01	350	25,4/20 „Easy-fit“	271
574 85 41-01	400	25,4/20 „Easy-fit“	271

Příslušenství pro rozbrušovací pily viz strany 253

Husqvarna K1260 Rail



Jedna z nejvýkonnějších rozbrušovacích pil pro řezání kolejnic na trhu.

Použití

- Řezání kolejnic určených pro vlaky, tramvaje a podzemní dráhu.

Výhody

- Jedna z nejvýkonnějších rozbrušovacích pil pro řezání kolejnic na trhu.
- Možnost namontovat kotouč o průměru 350, 400 mm.
- Držák RA 10, přídavné zařízení umožňující řezání z obou stran.
- Rychlé a stabilní namontování přípravku RA 10 na kolejnici.
- Přesné řezání v pravém úhlu ve všech rovinách.
- Startování je snadné díky systému EasyStart.
- SmartCarb™, vestavěná automatická kompenzace filtru, udržuje vysoký výkon a snižuje spotřebu paliva.

Technické údaje

Motor	Dvoudobý, vzduchem chlazený
Objem válce	119 cm ³
Výkon	5,8 kW
Kotouč	350/400 mm
Hloubka řezu	125/145 mm
Hmotnost s RA 10, avšak bez paliva a řezacího ústrojí	20,5/21,1 kg

Více technických údajů na straně 257.

Specifikace produktu

K 1260, vč. RA 10, kryt kotouče 350 mm, otvor 25,4 mm	966 45 31-01
K 1260, vč. RA10S, kryt kotouče 350 mm, otvor 25,4 mm	966 45 31-02
K 1260, vč. RA 10, kryt kotouče 400 mm, otvor 25,4 mm	966 45 33-01
K 1260, vč. RA 10S, kryt kotouče 400 mm, otvor 25,4 mm	966 45 33-02

Abrasivní kotouče

ČÍSLO VÝROBKU	PRŮMĚR, MM	OTVOR, MM	VÍCE NA STRANĚ
504 00 08-03	350	25,4	271
504 00 10-03	400	25,4	271
574 85 40-01	350	25,4/20 „Easy-fit“	271
574 85 41-01	400	25,4/20 „Easy-fit“	271

Příslušenství pro rozbrušovací pily viz strany 253



Startování je snadné díky systému EasyStart.



Držák RA 10, přídavné zařízení umožňuje řezání z obou stran.



Rychlé a stabilní namontování přídavného zařízení na kolejnici.

Přídavné zařízení pro řezání kolejnic

Přídavné zařízení RA 10 a RA 10 S pro model K1260 Rail má jehlová a kuličková ložiska. Snadno se instaluje na kolejnici a zajišťuje přesné řezání v pravém úhlu ve všech rovinách. Sklápěcí indikátor označuje přesnou čáru řezu. Hmotnost 5,5 kg (RA10)/5,7 kg (RA 10 S). Zařízení RA 10 S je určeno pro kolejnice do šířky 135 mm (tramvajové kolejnice).

Specifikace produktu

RA 10	506 22 66-11
RA 10 S	506 22 66-12



Husqvarna K 6500



Vysoký výstupní výkon, ideálně vyvážené tělo a nízké vibrace. Právě proto je pila Husqvarna K 6500 velmi účinná a snadno se používá při ručním řezání.



Použití

- Mokrý nebo suchý řezání uvnitř i venku.
- Řezání betonu a zdiva při přestavbě, stavebních úpravách a nové výstavbě.
- Řezání do betonu a zdiva při úpravách, renovaci a nových stavebních pracích.
- Řezání obrubníků a chodníků při úpravě krajiny.
- Řezání trubek při instalační práci.
- Řezání asfaltu při práci na silnici a předřezání v rýhách pro potrubí.
- Řezání kovů.

Výhody

- Vysoký poměr výkonu k hmotnosti.
- Práce s 3fázovým i 1fázovým napájením.
- Vysoký výstupní výkon - 5,5/3 kW (3 fáze / 1 fáze).
- Nízké vibrace.
- Integrovaná inteligence pro zajištění optimálního výkonu a otáček při každém řezání.
- Mokrý řezání se snadno nastavitelným průtokem vody při práci.
- Díky nízké hmotnosti a ergonomickému provedení se snadno přenáší a používá.

- Nízké servisní nároky.
- Odolná konstrukce se zapouzdřeným motorem.

Technické parametry - K 6500

Motor	Elektrický, vysokofrekvenční
Napájení, 3fázové / 1fázové	5,5/3 kW
Kotouč	415 mm
Hloubka řezu, max.	145 mm
Hmotnost bez paliva a řezacího vybavení	10,0 kg

Další technické údaje na straně 258.

Technické vlastnosti - PP 65

Výstupní výkon, 3fázové / 1fázové napájení	7/4 kW
Napájení, 3fázové / 1fázové	200 - 480 / 220 - 240 V
Hmotnost	9,5 kg

Více informací o jednotce PP 65 na straně 239.

Specifikace produktu

K 6500	966 72 66-01
K 6500 / PP 65	967 22 76-01
PP 65	966 56 37-01



Použijte QR kód, aby jste se dozvěděli více o pile K 6500.

Husqvarna PP 65



LED kontrolka pomáhá uživateli pracovat s optimálním výkonem a varuje ho před nebezpečím přetížení motoru.



Ergonomické provedení s optimálně umístěnými rukojetmi.



Zadní rukojeť s novou konstrukcí a spínačem pro dva prsty usnadňuje dávkování výkonu a změnu uchopení při práci.

Použití

- Elektrický zdroj pro vysokofrekvenční výrobky Husqvarna K 6500, K 6500 Ring a DM 650.
- Vhodné pro všechna použití, kde se vyžaduje snadná přeprava na staveniště a na něm.
- Možné použití v prostředí s omezenou spotřebou vody.

Výhody

- Díky nízké hmotnosti a ergonomickému provedení se snadno přenáší a používá.
- Digitální nabídka a displej pro účinné ovládání a servis jednotky.
- PP jednotka oddělená od řezacího zařízení - menší vystavení nečistotám a vibracím.
- Připojení k 3fázovému i 1fázovému napájení.
- Chlazení vzduchem - připojení k přívodu vody je nutné pouze při mokřím řezání.

Pilu Husqvarna K 6500 je možné napájet také jednotkou Husqvarna PP 220, která je vhodnou alternativou k napájecímu zdroji Husqvarna PP 65, viz strana 38.

Diamantové kotouče

MATERIÁL	S 1220 H	S 1240 H
KÁMEN	●●●	—
BETON, TVRDÝ	●●●	●
BETON, STŘEDNĚ TVRDÝ	●●	●●●
BETON, MĚKKÝ	●	●●●
STAVEBNÍ CIHLA	—	●●
ABRAZIVNÍ STAVEBNÍ BLOKY	—	●
Více na straně	269	269

MATERIÁL	NOVINKA! AS 12S+	NOVINKA! S 1435	NOVINKA! S 1445	NOVINKA! S 1465	NOVINKA! S 1485
TVRDÉ DLAŽDICE, PORCELÁN	●	●	—	—	—
KERAMICKÉ DLAŽDICE	●	●	—	—	—
GRANIT	●●●	●●●	—	—	—
MRAMOR	●●●	●●●	—	—	—
TVRZENÝ BETON	●●●	●●●	●●●	●●●	—
VYZTUŽENÝ BETON	●●●	●●	●●●	●●●	—
CIHLA	●●	●●	●●	●●●	—
STŘEŠNÍ DLAŽDICE	●●	●●	●●	●●●	—
ABRAZIVNÍ MATERIÁL	—	—	—	●●●	●●
ASFALT	—	—	—	●●	●●●
ŽELEZO	●●	—	—	●	—
Více na straně	264	262	262	262	262

●●● = Optimální ●● = Dobré ● = Přijatelné — = Nedoporučuje se

Příslušenství pro rozbrušovací pily viz strana 253

Husqvarna K 6500 Ring



První elektrická prstencová rozbrušovací pila od společnosti Husqvarna je jednou z nejrychlejších ručních rozbrušovacích pil vůbec: K 6500 Ring s vysokofrekvenční technologií.



Použití

- Suché řezání uvnitř i venku.
- Řezání betonu, kamene, zdiva při renovaci, přestavbě a nové výstavbě.
- Vyřezávání otvorů a upravení otvorů pro okna a dveře.
- Řezání trubek a předřezání rýh pro potrubí při instalační práci.

Výhody

- Hloubka řezu 270 mm – dvakrát více, než má běžný kotouč.
- Vysoký poměr výkonu k hmotnosti.
- Práce s 3fázovým i 1fázovým napájením.
- Vysoký výstupní výkon – 5,5/3 kW (3 fáze/1 fáze).
- Nízké vibrace.
- Integrovaná inteligence pro zajištění optimálního výkonu a otáček při každém řezání.
- Mokrý řezání se snadno nastavitelným průtokem vody při práci.
- Dobrá kontrola práce díky minimálním gyroskopickým silám.

- Díky nízké hmotnosti a ergonomickému provedení se snadno přenáší a používá.
- Nízké servisní nároky.
- Odolná konstrukce se zapouzďeným motorem.

Technické parametry – K 6500 Ring

Motor	Elektrický, vysokofrekvenční
Napájení, 3fázové/1fázové	5,5/3 kW
Kotouč	370 mm
Hloubka řezu, max.	270 mm
Hmotnost bez paliva a řezacího vybavení	13,1 kg

Další technické údaje na straně 258.

Technické vlastnosti – PP 65

Výstupní výkon, 3fázové/1fázové napájení	7/4 kW
Napájení, 3fázové/1fázové	200–480/220–240 V
Hmotnost	9,5 kg

Více informací o jednotce PP 65 na straně 239.

Specifikace produktu

K 6500 Ring	967 20 52-01
K 6500 Ring/PP 65	967 22 77-01
PP 65	966 56 37-01



Použijte QR kód, aby jste se dozvěděli více o pile K 6500 Ring.



Diamantové kotouče

MATERIÁL	NOVINKA!	NOVINKA!
	R 1420	R 1445
KÁMEN	●●●	●
BETON, TVRDÝ	●●●	●●
BETON, STŘEDNĚ TVRDÝ	●●●	●●●
BETON, MĚKKÝ	●●	●●●
STAVEBNÍ CIHLA	●	●
ABRAZIVNÍ STAVEBNÍ BLOKY	–	–
Více na straně	266	266

●●● = Optimální ●● = Dobré ● = Přijatelné – = Nedoporučuje se

Husqvarna K3000 Vac



K 3000 Vac je unikátní elektrickou rozbrušovačkou díky funkcím, jako jsou účinný sběr prachu a kotouč s přední rotací.

Použití

- Ve venkovním prostředí v zastavěných oblastech, když například chcete zabránit tomu, aby prach pronikl k budovám nebo automobilům.
- Uvnitř, když není možné použít vodu nebo když si přejete minimalizovat množství prachu v citlivých oblastech.
- K rychlému a snadnému řezání a úpravě stavebních bloků, potrubí, podpěr, atd. v daném místě.

Výhody

- Výkonná, všestranná elektrická rozbrušovačka.
- Toto odsávací příslušenství vám umožňuje řezat bez vody. Funkce vysávání je součástí našeho systému DEX (systém odsávání prachu).
- Zajišťuje dobrý přehled o řezání, protože s nainstalovanou odsávací jednotkou je na kotouč vidět.
- Rychlá přípojka vám umožňuje snadno přepínat mezi tradičním řezáním a řezáním s odsáváním.

- Na rozdíl od jiných elektrických rozbrušovaček se kotouč otáčí dopředu a účinně tak prochází materiálem při minimální námaze obsluhy.
- Pokročilá elektronická ochrana proti přetížení Elgard™ změnou rychlosti otáčení upozorňuje uživatele na možnost přetížení.

Technické údaje

Motor	Elektrický 230/120/110 V
Výkon	2700/1800/2200 W
Diamantový kotouč	350 mm
Hloubka řezání s/bez přídatné odsávací jednotky	119/125 mm
Hmotnost včetně kabelu, bez řezacího ústrojí a přídatné odsávací jednotky	7,9 kg
Hmotnost, přídatná odsávací jednotka	1,0 kg

Další technické údaje na straně 259.

Specifikace produktu

K 3000 Vac (včetně přídatné odsávací jednotky)	966 71 58-01
Přídatná jednotka K 3000 Vac	523 09 50-01



K 3000 Vac je vybavena nejnovější verzí spojky Elgard™, která zajišťuje optimální výkon ve všech situacích a upozorňuje uživatele na blížící se přetížení. Stroj lze vzhledem k funkci SoftStart™ používat s normálními pojistkami s pomalou činností.



Rychlospojka vám umožňuje snadno přepínat mezi tradičním řezáním a řezáním s odsáváním.



Montáž přídatné odsávací jednotky se provádí takto:

- 1 Nasuňte přídatnou odsávací jednotku na kolejnice na zadní straně krytu kotouče.
- 2 Pojistná svorka se musí nacházet na vrchu vyvýšené části krytu kotouče. Vychyľte svorku nahoru a stlačte ji ke krytu kotouče.
- 3 Připojte k odsávací jednotce odsávací hadici a montáž je tím dokončena. Odsávací jednotka je nyní připravena k použití.



DC 1400 je účinný, kompaktní, jednofázový odsavač prachu. K 3000 Vac a DC 1400 tvoří dokonalou dvojici pro suché řezání při požadavku na snadno přenositelné zařízení. Další informace naleznete na straně 255.



Použijte QR kód, aby jste se dozvěděli více o K 3000 Vac.

Diamantové kotouče

MATERIÁL	NOVINKA! NOVINKA! NOVINKA! NOVINKA! NOVINKA!									
	AS 12	AS 12S+	S 1435	S 1445	S 1465	S 1485	VN 30+	VN 45	VN 65	VN 85
TVRDÉ DLAŽDICE, PORCELÁN	●	●	●	—	—	—	—	—	—	—
KERAMICKÉ DLAŽDICE	●	●	●	—	—	—	—	—	—	—
GRANIT	●●●	●●●	●●●	—	—	—	●	—	—	—
MRAMOR	●●●	●●●	●●●	—	—	—	●	—	—	—
TVRZENÝ BETON	●●	●●●	●●●	●●●	●●●	—	●●	●●●	●●●	—
VYZTUŽENÝ BETON	●●	●●●	●●	●●●	●●●	—	●●●	●●●	●●●	—
CIHLA	●●	●●	●●	●●	●●●	—	●●	●●	●●●	—
STŘEŠNÍ DLAŽDICE	●●	●●	●●	●●	●●●	—	●●	●●	●●●	—
ABRAZIVNÍ MATERIÁL	—	—	—	—	●●●	●●	—	—	●●●	●●
ASFALT	—	—	—	—	●●	●●●	—	—	●●	●●●
ŽELEZO	—	—	—	—	●	—	—	—	●	—
KUJNÉ ŽELEZO	●●	●●	—	—	—	—	—	—	—	—
Více na straně	264	264	262	262	262	262	265	265	265	265

●●● = Optimální ●● = Dobré ● = Přijatelné — = Nedoporučuje se

Příslušenství pro rozbrušovací pily viz strany 253

Husqvarna K3000 Wet



K 3000 Wet umožňuje pohodlné bezprašné řezání uvnitř i venku.

Rozbrušovačku lze použít s novou nádrží na vodu WT 15, která umožňuje řezání po dobu 45 minut. Další informace naleznete na straně 254.

Použití

- Řezání uvnitř a venku.
- Rychlé a snadné řezání a nastavení stavebních tvárnic, trubek, vyztužovacích tyčí, podpěr, atd. na místě.
- Pro citlivá prostředí, kde je akceptováno omezené množství kalu.
- Při vybavení volitelnou přídatnou odsávací jednotkou: viz použití rozbrušovačky Husqvarna K 3000 Vac.

Výhody

- Výkonná a univerzální elektrická rozbrušovačka.
- Dostatečná vzdálenost mezi rukojeťmi zajišťuje kontrolu a snížení zátěže.
- Elgard™, pokročilá elektronická ochrana proti přetížení, upozorňuje na možnost přetížení změnou rychlosti otáčení.
- Elektronický systém SoftStart™ umožňuje startování pomocí běžných pojistek s pomalou činností.
- Rychlé zamykání vřetene a velký otvor krytu kotouče usnadňuje jeho výměnu.
- Dostatečná velikost kuželového soukolí zajišťuje vysokou odolnost, minimální ztrátu výkonu a nízké hladiny hluku.

- DEX, systém potlačení prachu – K 3000 Wet má integrovaný regulátor, který ovládá množství vody a zaručuje konstantní přívod vody ke kotouči. Množství vody je dostatečné na to, aby se odstranil prach bez nadměrného množství vody.
- Proudový chránič zajišťuje bezpečný provoz.
- Mikroprocesor s řízenou ochranou proti přetížení.
- Při vybavení volitelnou přídatnou odsávací jednotkou: viz výhody rozbrušovačky Husqvarna K 3000 Vac.

Technické údaje

Motor	Elektrický 230 V
Výkon	2700 W
Diamantový kotouč	350 mm
Hloubka řezu	125 mm
Hmotnost vč. kabelu, ale bez řezacího ústrojí	8,5 kg

Více technických údajů na straně 259.

Specifikace produktu

K 3000 Wet, 230 V, kryt kotouče 350 mm, otvor 25,4 mm	966 79 92-01
Příslušenství: Přídatná jednotka K 3000 Vac	523 09 50-01



K 3000 Wet je vybavena nejnovější verzí spojky Elgard™, která zajišťuje optimální výkon ve všech situacích a upozorňuje uživatele na blížící se přetížení. Stroj může být zapojen do standardní zásuvky, protože systém SoftStart™ zamezí špičkovému příkonu při startu.



K 3000 Wet má integrovaný regulátor, který ovládá množství vody a zaručuje konstantní přívod vody ke kotouči. Množství vody je dostatečné na to, aby se odstranil prach bez nadměrného množství vody.



K modelu K 3000 Wet lze snadno upravit pro suché řezání. Stačí připojit volitelnou přídatnou odsávací jednotku a spojit ji s jednotkou DC 1400.



DC 1400 je účinný, kompaktní, jednofázový odsavač prachu. Rozbrušovačka K 3000 Wet s přídatnou odsávací jednotkou a jednotkou DC 1400 tvoří dokonalou sestavu pro suché řezání při požadavku na snadno přenositelné zařízení. Další informace naleznete na straně 255.



Použijte QR kód, aby jste se dozvěděli více o K 3000 Wet.



Diamantové kotouče

MATERIÁL	NOVINKA! NOVINKA! NOVINKA! NOVINKA! NOVINKA!									
	AS 12	AS 12S+	S 1435	S 1445	S 1465	S 1485	VN 30+	VN 45	VN 65	VN 85
TVRDÉ DLAŽDICE, PORCELÁN	●	●	●	—	—	—	—	—	—	—
KERAMICKÉ DLAŽDICE	●	●	●	—	—	—	—	—	—	—
GRANIT	●●●	●●●	●●●	—	—	—	●	—	—	—
MRAMOR	●●●	●●●	●●●	—	—	—	●	—	—	—
TVRZENÝ BETON	●●	●●●	●●●	●●●	●●●	—	●●	●●●	●●●	—
VYZTUŽENÝ BETON	●●	●●●	●●	●●●	●●●	—	●●●	●●●	●●●	—
CIHLA	●●	●●	●●	●●	●●●	—	●●	●●	●●●	—
STŘEŠNÍ DLAŽDICE	●●	●●	●●	●●	●●●	—	●●	●●	●●●	—
ABRAZIVNÍ MATERIÁL	—	—	—	—	●●●	●●	—	—	●●●	●●
ASFALT	—	—	—	—	●●	●●●	—	—	●●	●●●
ŽELEZO	—	—	—	—	●	—	—	—	●	—
KUJNÉ ŽELEZO	●●	●●	—	—	—	—	—	—	—	—
Více na straně	264	264	262	262	262	262	265	265	265	265

●●● = Optimální ●● = Dobré ● = Přijatelné — = Nedoporučuje se

Příslušenství pro rozbrušovací pily viz strany 253

Husqvarna K3000 Cut-n-Break



Použití

- Těsné řezání, tj. řezání v rozích těsně u stěn nebo odlah.
- Venkovní použití a menší práce tam, kde se chcete vyhnout nežádoucím řezům v rozích.
- Pro řezání trubek ve výkopech, řezání drážek pro kabely a vyrovnávací spoje a opravy prasklin.

Výhody

- Účinná elektrická rozbrušovací pila je snadno ovladatelná při hlubokém řezání (do max. hloubky 400 mm) a za velmi nízké provozní náklady.
- Dvojitě speciální kotouče 230 mm poskytují vysokou rychlost řezání a výkon.
- Ergonomická přední rukojeť usnadňuje svislé i vodorovné řezání.
- Pohodlný patentovaný design zadní rukojeti usnadňuje práci.
- Nastavitelný kryt proti postříku umožňuje výplachové řezání.
- Elgard™, pokročilá elektronická ochrana proti přetížení, upozorňuje na možnost přetížení změnou rychlosti otáčení.

- Elektronický systém SoftStart™ umožňuje startování pomocí běžných pojistek s pomalou činností.
- Dostatečná velikost kuželového soukolí zajišťuje vysokou odolnost, minimální ztrátu výkonu a nízké hladiny hluku.

Technické údaje

Motor	Elektrický 230 V
Výkon	2700 W
Diamantové kotouče	230 mm
Hloubka řezu	400 mm
Hmotnost vč. řezacího ústrojí a kabelu	10,4 kg

Při používání K3000 Cut-n-Break by se měla používat voda na kotouče. Více technických údajů na straně 259.

Specifikace produktu

K3000 Cut-n-Break, 230 V, kotouč EL 10 CNB 968 38 82-04

Všechna produktová čísla standardně zahrnují sadu pro mokré řezání.

Příslušenství

Nástroj Cut-n-Break	544 17 80-03
---------------------	--------------

MATERIÁL	EL 10 CNB	EL 35 CNB	EL 70 CNB
KÁMEN	●●●	●	—
BETON, TVRDÝ	●●●	●	—
BETON, STŘEDNĚ TVRDÝ	●	●●●	—
BETON, MĚKKÝ	—	●●●	●
STAVEBNÍ CIHLA	—	●	●●●
ABRAZIVNÍ STAVEBNÍ BLOKY	—	●	●●●
Více na straně	268	268	268

●●● = Optimální ●● = Dobré ● = Přijatelné — = Nedoporučuje se



1

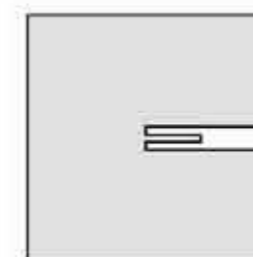

2

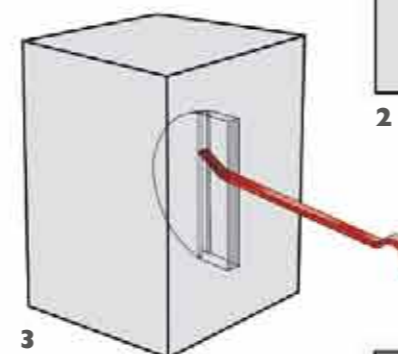

3



4



Dvojitě speciální kotouče 230 mm poskytují vysokou rychlost řezání a výkon.



K3000 Cut-n-Break je ideální pro těsné řezání, protože nastavitelný kryt kotouče umožňuje řezání blízko stěn a u podlah.



Účinná elektrická rozbrušovací pila se snadno ovladatelnou metodou hlubokého řezání do hloubky 400 mm.



Pohodlný patentovaný design zadní rukojeti usnadňuje práci.

Metoda Cut-n-Break umožňuje postupné prořezání stěn o šířce až 400 mm

- 1 Každý řez může mít hloubku až 65 mm.
- 2 Protože je rozbrušovací pila osazena dvěma kotouči, vytváří se v řezu jádro.
- 3 Jádro se jednoduše vybourá pomocí bouracího nástroje, který se dodává se strojem.
- 4 Po vybourání jádra se řezání opakuje, dokud není dosaženo požadované hloubky řezu, max. 400 mm.

Příslušenství pro rozbrušovací pily viz strany 253

Husqvarna K40 / K30



Rozbrušovací pily vzduchové mají dlouhé a úzké tělo, dobré rozložení hmotnosti a dobré podélné i příčné vyvážení rukojetí.

Použití

- Řezání na stavbách, ve strojírenství, v dolech a loděnicích.
- Zřejmá volba pro řezání v místnostech se špatnou ventilací; potrubní výkopy, hluboké základy staveb, loděnice, atd.

Výhody

- Výkonné a spolehlivé vzduchové průmyslové rozbrušovací pily, perfektní pro použití uvnitř i venku.
- Žádné úniky oleje nebo výfukových plynů, takže je vhodný pro citlivá prostředí.
- Rozbrušovací pily mají dlouhé a úzké tělo, dobré rozložení hmotnosti a dobré podélné i příčné vyvážení rukojetí.
- Automatické mazání vzduchu olejem.
- Vratné řezací rameno.
- Klínový řemen Poly-V pro lepší přenos výkonu motoru, méně časté napínání a podstatně delší životnost výrobku.
- DEX - souprava pro mokré řezání, která šetří vodu, pro účinný sběr prachu.

Technické údaje K40

Motor	Vzduch
Spotřeba vzduchu	2,8–3,5 m ³ /min, 99–124 CFM
Max tlak vzduchu	7 kp/cm ² , 7 bar
Výkon	3,2 kW
Diamantový kotouč	350 mm
Hloubka řezu	125 mm
Hmotnost bez hadice, rozprašovacího zvlhčovače a řezacího vybavení	9,9 kg

Více technických údajů na straně 259.

Technické údaje K30

Motor	Vzduch
Spotřeba vzduchu	2,0–2,4 m ³ /min, 70–85 CFM
Max tlak vzduchu	7 kp/cm ² , 7 bar
Výkon	2,3 kW
Diamantový kotouč	300 mm
Hloubka řezu	100 mm
Hmotnost bez hadice, rozprašovacího zvlhčovače a řezacího vybavení	8,7 kg

Více technických údajů na straně 259.

Specifikace produktu

K40, kryt kotouče 350 mm, otvor 25,4 mm	968 37 24-01
K30, kryt kotouče 300 mm, otvor 20,0 mm	968 37 42-01

Všechna produktová čísla standardně zahrnují sadu pro mokré řezání.

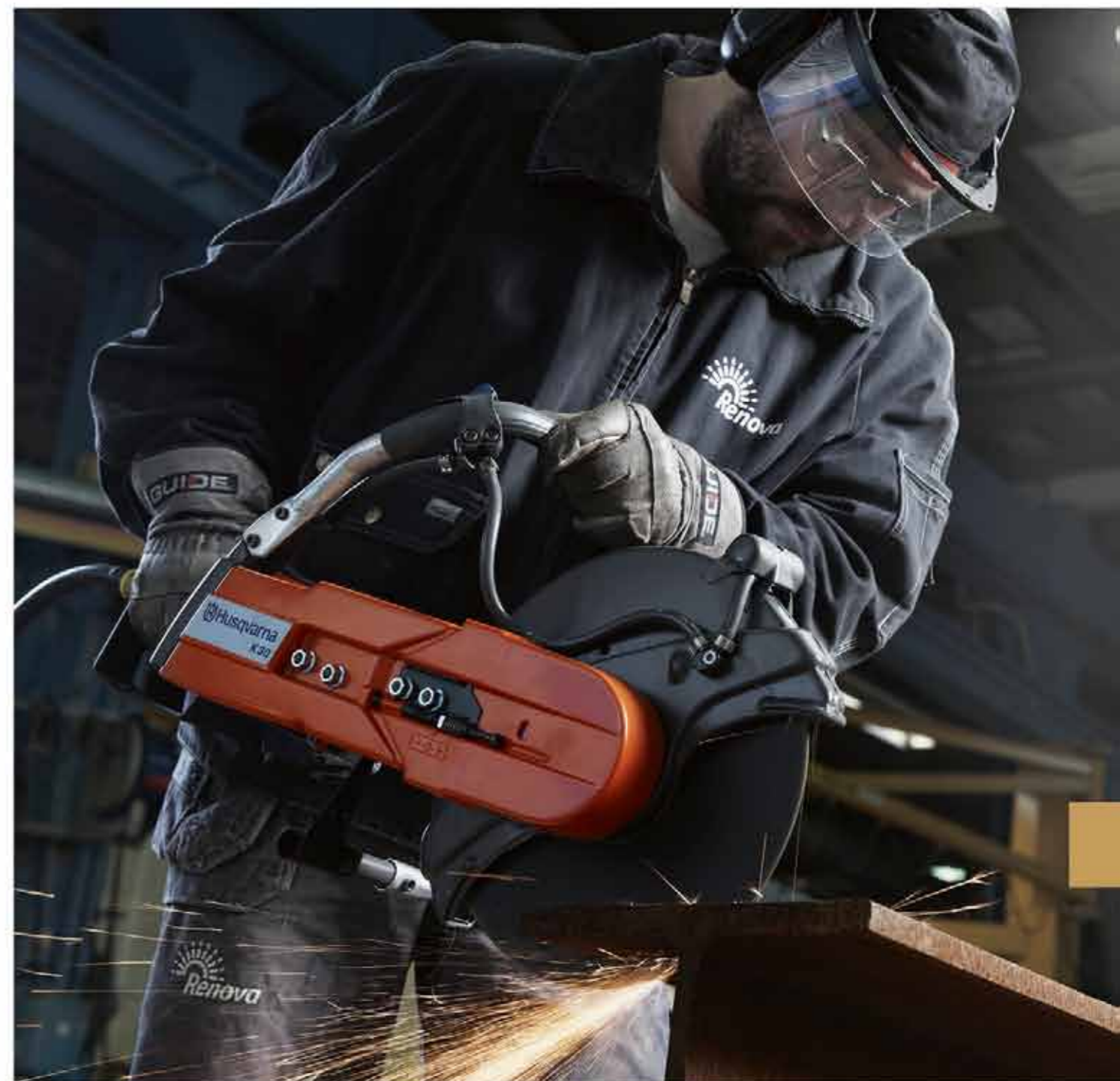

Diamantové kotouče pro K760 a K760 s Oilguard

MATERIÁL	NOVINKA! NOVINKA! NOVINKA! NOVINKA! NOVINKA!									
	AS 12	AS 12S+	S 1435	S 1445	S 1465	S 1485	VN 30+	VN 45	VN 65	VN 85
TVRDÉ DLAŽDICE, PORCELÁN	●	●	●	–	–	–	–	–	–	–
KERAMICKÉ DLAŽDICE	●	●	●	–	–	–	–	–	–	–
GRANIT	●●●	●●●	●●●	–	–	–	●	–	–	–
MRAMOR	●●●	●●●	●●●	–	–	–	●	–	–	–
TVRZENÝ BETON	●●	●●●	●●●	●●●	●●●	–	●●	●●●	●●●	–
VYZTUŽENÝ BETON	●●	●●●	●●	●●●	●●●	–	●●●	●●●	●●●	–
CIHLA	●●	●●	●●	●●	●●●	–	●●	●●	●●●	–
STŘEŠNÍ DLAŽDICE	●●	●●	●●	●●	●●●	–	●●	●●	●●●	–
ABRAZIVNÍ MATERIÁL	–	–	–	–	●●●	●●	–	–	●●●	●●
ASFALT	–	–	–	–	●●	●●●	–	–	●●	●●●
ŽELEZO	–	–	–	–	●	–	–	–	●	–
KUJNÉ ŽELEZO	●●	●●	–	–	–	–	–	–	–	–
Více na straně	264	264	262	262	262	262	265	265	265	265

●●● = Optimální ●● = Dobré ● = Přijatelné – = Nedoporučuje se

Příslušenství pro rozbrušovací pily viz strany 253

Husqvarna K3600 MK II



Nízká hmotnost a ergonomický design.

K3600 MK II má kladkový podpůrný systém, který drží prstenc a utěsněný pohon, rolnu, která pohání prstenc. Tento systém umožňuje i snadnou výměnu prstenc.

Použití

- Řezání všech materiálů od cihel po armované betony, uvnitř i venku.
- Řezání malých otvorů a úpravy otvorů pro okna a dveře.
- Řezání trubek při instalacích.

Výhody

- Díky jedinečnému poměru hmotnosti a výkonu a hydraulickému pohonu je tato rozbrušovací pila výjimečně efektivní a snadno použitelná.
- Díky excentrickému uložení prstence je při použití prstence o průměru 370 mm dosažena hloubka řezu 270 mm.
- Stabilní kladkový podpůrný systém umožňuje snadnější nastavení a výměnu kotouče.
- Utěsněný pohon a poháněcího systému.

- Nastavitelná přední rukojeť a integrovaný, snadno nastavitelný průtok vody usnadňují a zefektivňují provoz.
- Velký kryt proti rozstříku a integrovaná podpěra.
- Nízká hmotnost a ergonomický design.
- Jednoduchá obsluha a čištění.

Technické údaje

Motor	Hydraulický motor
Max. tlak, průtok	140 barů / 40 l/min
Výkon	4,3 kW
Diamantový kotouč	370 mm
Hloubka řezu	270 mm
Hmotnost bez řezacího ústrojí	8,3 kg

Více technických údajů na straně 258.

Specifikace produktu

K3600 MK II, prstenc 350 mm	968 42 41-01
-----------------------------	--------------

Všechna produktová čísla standardně zahrnují sadu pro mokré řezání.

Diamantové kotouče

MATERIÁL	NOVINKA! R 1420	NOVINKA! R 1445	R 820	R 845	R 870
KÁMEN	●●●	●	●●	●	—
BETON, TVRDÝ	●●●	●●	●●●	●●	—
BETON, STŘEDNĚ TVRDÝ	●●●	●●●	●●●	●●●	—
BETON, MĚKKÝ	●●	●●●	●●	●●●	●
STAVEBNÍ CIHLA	●	●	●	●	●●●
ABRAZIVNÍ STAVEBNÍ BLOKY	—	—	—	—	●●●
Více na straně	266	266	267	267	267

●●● = Optimální ●● = Dobré ● = Přijatelné — = Nedoporučuje se

Příslušenství pro rozbrušovací pily viz strany 253

Husqvarna K2500



Model K2500 je překvapivě lehký a ovladatelný, výkonný a odolný, takže můžete pracovat efektivně a pohodlně po delší dobu.

Použití

- Předřezávací stroj pro K3600 MK II poskytující vyšší rychlost řezání při nižších nákladech.
- Výborně se hodí pro práci uvnitř.

Výhody

- K2500 je výjimečně lehká a ovladatelná.
- Výkonná a odolná rozbrušovačka umožňující pracovat efektivně po delší dobu.
- Kapacita pro kotouč 400 mm.
- Vysoký výkon s hydraulickým pohonem, 5,2 kW.
- Systém servomechanické kontroly otáček motoru.
- Brzda kotouče zastaví nástroj, při vypnutí během několika sekund.

Technické údaje

Motor	Hydraulický motor
Max. tlak, průtok	140 barů / 40 l/min
Výkon	5,2 kW
Diamantový kotouč	400 mm
Hloubka řezu	145 mm
Hmotnost bez kotouče	8,3 kg

Více technických údajů na straně 258.

Specifikace produktu

K2500, kryt kotouče 400 mm, otvor 25,4 mm	968 36 54-01
---	--------------

Všechna produktová čísla standardně zahrnují sadu pro mokré řezání.

Modely K3600 MK II a K2500 lze používat se zdrojem PP 518. Více informací o napájecím zdroji naleznete na straně 252.



Diamantové kotouče

MATERIÁL	S 1220 H	S 1240 H
KÁMEN	●●●	—
BETON, TVRDÝ	●●●	●
BETON, STŘEDNĚ TVRDÝ	●●	●●●
BETON, MĚKKÝ	●	●●●
STAVEBNÍ CIHLA	—	●●
ABRAZIVNÍ STAVEBNÍ BLOKY	—	●
Více na straně	269	269

●●● = Optimální ●● = Dobré ● = Přijatelné — = Nedoporučuje se

Husqvarna PP 518



Použití

- Benzinový zdroj pro hydraulické produkty jako je stěnová pila Husqvarna WS 325, vrtačka DM 406 H a rozbrušovací pily K 3600 MK II a K 2500.

Výhody

- Snadné použití díky promyšleným ergonomickým prvkům, jako jsou ovládací panel vpředu a hydraulické přípojky.
- Automatický výkon podle potřeby pro úsporu paliva s možností seřízení pro různé nástroje a délky hadic. V případě potřeby stálého napájení lze tuto funkci vypnout.
- Kompaktní rozměry, nízká hmotnost, velké pneumatiky a komfortní sklápěcí řídítka pro snadné skladování a přepravu.
- Hydraulický olej se chladí v samostatném olejovém chladiči pro dosažení maximálního výkonu a delší životnosti.

Technické údaje

Tlak	140 barů
Průtok	20, 30, 40 l/min
Výstupní výkon	10,4 kW*
Hmotnost včetně olejové náplně a hadic	135 kg

* Podle údajů výrobce motoru.

Specifikace produktu

PP 518	967 15 36-01
--------	--------------



Model PP 518 má optimální výkon s přesným ovládním průtoku, což umožňuje získat co nejvyšší výkon z hydraulického zařízení.



Přípojky pro hydraulické hadice na předním panelu pro snadný průchod dveřmi.



Variabilně nastavitelná rukojeť vyhovuje preferencím obsluhy a umožňuje uložení v menším prostoru.



Hydraulické hadice.

Příslušenství a náhradní díly

A Sada hydraulických hadic, 1/2" x 7,6 m	510 20 23-06
A Sada hydraulických hadic, 5/8" x 7,6 m	510 20 23-08
A Hydraulická hadice, 5/8" x 15,2 m	510 20 73-10
Náhradní baterie, 12 V	522 95 02-01

Příslušenství pro ruční rozbrušovací pily



Vozíky pro řezání Husqvarna

Husqvarna KV 970 / 1260 a KV 760

Vozíky pro řezání Husqvarna jsou určeny zejména pro ruční benzinové rozbrušovačky Husqvarna. Jednoduché držáky umožňují snadnou instalaci rozbrušovací pily na vozík, hloubka řezu se snadno nastavuje. S řezacím vozíkem se snadno řeže rovně nebo do oblouku, u stěn a obrubníků. Design je kompaktní, snadno se skládají a přepravují. KV 970/1260 se hodí i pro K960. KV 760 se hodí i pro K750.

Specifikace produktu

KV 970/1260, nádrž na vodu, 15 litrů	965 19 16-05
KV 760, nádrž na vodu, 15 litrů	965 19 16-01

Více informací o KV 970/1260 na straně 225 a o KV 760 na straně 223.



Husqvarna WA 20

Spole se zařízením pro řezání stěn se dodává vozík, držák a dvě 1metrové kolejnice. Rozbrušovací pila se jednoduše připevní na vozík otočným šroubem. WA 20 je vhodný pro použití s K 3600 MK II a K 2500.

Specifikace produktu

WA 20	506 31 93-02
-------	--------------



Husqvarna FC40

Kontrola průtoku umožňuje použít jakýkoli hydraulický zdroj. Rychlosti průtoku 40, 30 a 20 l/min. Max. tlak 140 baru. Hmotnost 4,2 kg. Dodáváno včetně standardních plochých spojek HTMA.

Specifikace produktu

FC 40	506 19 75-01
-------	--------------

Příslušenství pro ruční rozbrušovací pily



Pokročilá nádrž na vodu má funkci automatického zastavení, která stroj bezpečně zastaví, když dojde voda. Indikátor rovněž ukazuje úroveň nabití baterie.



Husqvarna WT 15

Nová kompaktní a snadno ovladatelná nádrž na vodu s elektrickým čerpadlem. Nádrž má kapacitu 15 litrů a umožňuje nepřetržitě řezání po dobu 45 minut. Bateriový akumulátor Li-Ion Gardena 18,5.

Specifikace produktu

WT 15, 220 V 966 70 83-01

Přídavná odsávací jednotka pro pilu K 3000 Vac

Nepřekonatelné odsávání prachu přídavnou odsávací jednotkou vám umožní řezat bez použití vody. Rychlou přípojkou je možné snadno namontovat a vyjmout přídavnou odsávací jednotku. Vhodná pro modely K 3000 Wet a K 3000 Vac.

Specifikace produktu

Přídavná jednotka K 3000 Vac 523 09 50-01



Nádrž na tlakovou vodu

Nádrž pojme 13,3 litrů a je dodávána kompletně s 3 metrovou hadicí, která je připojena k soupravě pro mokré řezání na stroji.

Prodlužovací hadice na vodu

Prodlužovací hadice s rychlospojkou. Hadice na vodu je dlouhá 9 metrů a je možné spojit více částí.

Specifikace produktu

Nádrž na tlakovou vodu s hadicí 506 32 63-02
Hadice na vodu 506 32 89-34



Přepravní boxy

Naše přepravní boxy poskytují praktickou ochranu pro nástroje a vybavení, takže se vám při transportu mezi stavebními místy nic neztratí. Skříně můžete použít pro rozbrušovací pily, nástroje, kotouče, menší příslušenství a pomůcky osobní ochrany. Skříně jsou vyrobeny z překližky a mají kovem vyztužené hrany a rohy.

Specifikace produktu

K 1260, K 970, K 6500	506 31 08-02
K 760	505 46 02-01
K 970 Ring, K 3600 MK II, K 6500 Ring	575 42 28-01
K 970 Chain	575 46 51-01
K 1260 Rail	575 46 53-01



Husqvarna DC 1400

DC 1400 je účinný, kompaktní, jednofázový odsavač prachu. Přídavná odsávací jednotka K 3000 Vac a DC 1400 tvoří dokonalou dvojici pro suché řezání při požadavku na snadno přenositelné zařízení.

Specifikace produktu

DC 1400 966 76 68-01



Motor – sada

Sada pro motor se skládá z kompletní skříně klikové hřídele se sestavenou klikovou hřídelí, pístem a válcem. Sada je vhodná pro případ urgentních oprav.

Specifikace produktu

K 1260	576 22 40-01
K 970	576 41 28-02
K 970 Ring	576 88 12-02
K 970 Chain	576 82 16-03
K 760	574 36 41-02
K 760 Cut-n-Break	574 36 41-04



Kanystř na palivo s hrdlem proti přelítí

Odolný kanystř vyrobený z pevného plastu. Hubice proti přelítí usnadňuje plnění. Splňuje požadavky UN. 6 litrů.

Nalévací hrdlo na palivo

S ochranou proti přelplnění, praktické při nalévání z velkého kanystř na palivo.

Specifikace produktu

Kanystř na palivo s plnicím hrdlem proti přelítí 505 69 80-01



Olej pro dvoudobé motory s praktickou rozlévací nádobou

Vyhovuje nejpřísnějším standardům JASO/ISO-Global EGD. Rozlévací nádoba umožňuje odměřovat dávky až 2 cl pro smíchání s litrem benzínu. Rychleji a snadněji umožňuje správně smíchat olej.

Olej Oilguard

Olej OilGuard je výrobek špičkové kvality, určený zejména pro prašná prostředí se všemi stroji vyžadujícími olej pro dvoudobé motory. Olej lze používat v každém prvotřídním dvoudobém motoru, který poskytuje maximální výkon a mazání.

Specifikace produktu

Olej pro dvoudobé motory Husqvarna, HP, 1 litr	576 74 17-01
Olej pro dvoudobé motory Husqvarna, HP, dávkovací nádoba 1 litr	578 03 70-01
Olej Oilguard, 1 litr	544 97 65-01
Olej Oilguard, 0,1 litru	544 97 65-02

Technické údaje – benzínové rozbrušovací pily



	K 760	K 760 S OILGUARD	K 970	K 1260	K 760 CUT-N-BREAK	K 970 RING	K 970 CHAIN	K 970 RESCUE	K 760 RESCUE	K 1260 RAIL
Dvoudobý, vzduchem chlazený motor	•	•	•	•	•	•	•	•	•	•
Objem válce, ccm	74	74	94	119	74	94	94	94	74	119
Výkon, kW	3,7	3,7	4,8	5,8	3,7	4,8	4,8	4,8	3,7	5,8
Poměr výkon/hmotnost	0,39/0,38	0,39/0,38	0,45/0,44/0,41	0,42/0,40	0,33	0,35	0,51	0,44	0,39	0,28/0,27
Hmotnost, bez paliva a řezacího vybavení, kg	9,6/9,8	9,6/9,8	10,6/11,0/11,8	13,7/14,4	11,1 (vč. řezacího vybavení)	13,6	9,5	11,0	9,6	20,5/21,1
Kotouč/lišta, mm	300/350	300/350	300/350/400	350/400	230	370	350	350	300	350/400
Hloubka řezu, mm	100/125	100/125	100/125/145	125/145	400	270	390	125	100	125/145
Systém aktivní filtrace Active Air Filtration™	•	•	•	•	•	—	—	•	•	•
X-Torq	•	•	•	—	•	•	•	•	•	—
SmartCarb™	•	•	•	•	•	•	•	•	•	•
DuraStarter™	•	•	•	—	•	•	•	•	•	—
Dekompresní ventil EasyStart	•	•	•	•	•	•	•	•	•	•
Air Purge	•	•	•	—	•	•	•	•	•	—
Klínový řemen Poly-V	•	•	•	•	—	•	—	•	•	•
Uzavřené převody	•	•	•	•	—	•	—	•	•	•
Vratné řezací rameno	•	•	•	•	—	—	—	•	•	—
Indikátor paliva v nádrži	•	•	•	—	•	•	•	•	•	—
Snadno seřiditelný kryt kotouče	•	•	•	•	—	—	—	•	•	•
Sada pro mokré řezání	•	•	•	•	•	•	•	—	—	—
DEX	•	•	•	•	•	•	•	—	—	—
Vyměnitelná ložisková hřídel	•	•	•	•	—	—	—	•	•	•
Hladina akustického výkonu Lwa, dB (A)	115	115	114	117	115	116	116	114	115	117
Hladina hluku, dB (A)	101	101	104	103	101	103	103	104	101	103
Ekvivalentní hladina vibrací přední rukojeti, m/s ²	<2,5/<2,5	<2,5/<2,5	3,1/3,7/2,5	3,3/3,6	1,9	3,8	3,6	3,7	<2,5/<2,5	5,0/5,0
Ekvivalentní hladina vibrací zadní rukojeti, m/s ²	<2,5/<2,5	<2,5/<2,5	5,4/4,5/3,5	3,5/4,1	2,8	5,1	2,3	4,5	<2,5/<2,5	4,1/3,6
Více na straně	220	222	224	226	228	230	232	234	234	236

Technické údaje – elektrické rozbrušovací pily



	K 6500	K 6500 RING	K 3000 VAC	K 3000 WET	K 3000 CUT-N-BREAK
Elektrický motor, V	230/400	230/400	230/120/110	230/120/110	230/120/110
Výkon, W	5,5 kW (3fázové) / 3 kW (1fázové)	5,5 kW (3fázové) / 3 kW (1fázové)	2700/1800/2200	2700/1800/2200	2700/1800/2200
Jmenovitý proud, A	16/10	16/10	12/15/20	12/15/20	12/15/20
Hmotnost bez řezacího ústrojí vč. kabelu, kg	10,0	13,1	8,9 (včetně přídatné odsávací jednotky)	8,5	10,4 (vč. řezacího vybavení)
Nůž, mm	400–415	370	350	350	230
Hloubka řezu, mm	145	270	119 (včetně přídatné odsávací jednotky)	125	400
Elgard, ochrana proti přetížení	•	•	•	•	•
Přitažlivé otáčení	•	•	•	•	•
Jednoduchá výměna kotouče	•	•	•	•	•
Vyměnitelná ložisková hřídel	•	—	•	•	—
Sada pro mokré řezání	•	—	—	•	•
DEX	•	•	•	•	•
Hladina akustického výkonu Lwa, dB (A)	111	111	105	105	109
Hladina hluku, dB (A)	99	99	95	95	95
Vibrace, přední rukojeť, ekvivalent, m/s ²	3,0	<2,5 / <2,5	3,5	3,5	3,2
Vibrace, zadní rukojeť, ekvivalent, m/s ²	3,0	<2,5 / <2,5	3,5	3,5	3,4
Více na straně	238	240	242	244	246

Technické údaje – hydraulické rozbrušovací pily



	K 3600 MK II	K 2500
Hydraulický motor	•	•
Max. tlak / průtok, barr / l min	140/40	140/40
Výkon, kW	4,3	5,2
Hmotnost, bez řezacího ústrojí, kg	8,3	8,3
Nůž, mm	370	400
Hloubka řezu, mm	270	145
Periferní otáčky	•	—
Nastavitelná přední rukojeť	•	—
Automatický start přítoku vody	•	—
Kotoučová brzda	—	•
Systém servomechanické kontroly otáček	—	•
Vratné řezací rameno	—	•
Sada pro mokré řezání	Integrovaný	•
Vyměnitelný otvor	—	•
Hladina akustického výkonu Lwa, dB (A)	111	107
Hladina hluku, dB (A)	99	85
Vibrace, přední rukojeť, ekvivalent, m/s ²	4,3	7,5
Vibrace, zadní rukojeť, ekvivalent, m/s ²	6	5,2
Více na straně	250	251

Technické údaje – vzduchové rozbrušovací pily



	K 40	K 30
Vzduchový motor	•	•
Potřeba vzduchu, m ³ /min	2,8–3,5	2,0–2,4
Max. tlak vzduchu, kp / cm ² , bar	7	7
Výkon, kW	3,2	2,3
Hmotnost bez hadice, rozprašovacího zvlhčovače a řezacího vybavení, kg	9,9	8,7
Nůž, mm	350	300
Hloubka řezu, mm	125	100
Automatický rozprašovací zvlhčovač	•	•
Vratné řezací rameno	•	•
Sada pro mokré řezání	•	•
DEX	•	•
Vyměnitelný otvor	•	•
Hladina akustického výkonu Lwa, dB (A)	107	106
Hladina hluku, dB (A)	92	89
Vibrace, přední rukojeť, ekvivalent, m/s ²	9,5	7,2
Vibrace, zadní rukojeť, ekvivalent, m/s ²	5,2	3,8
Více na straně	248	248



NOVINKA

Husqvarna R 1420 / 1445 Diagrip™

PRSTENCE PREMIUM S REVOLUČNÍ TECHNOLOGIÍ DIAGRIP™

- Technologie Diagrip™ poskytuje výjimečné vlastnosti řezání, delší životnost a hladký, rychlý řez.
- Samoostřící segmenty jsou nástrojem volného řezání bez ohledu na směr otáčení prstence.
- Certifikace CE se vztahuje pouze na případy, kdy se prstence a hnací kladka používají současně s prstencovou pilou Husqvarna.
- Všechny prstence jsou dodávány spolu s patentovanou hnací kladkou.

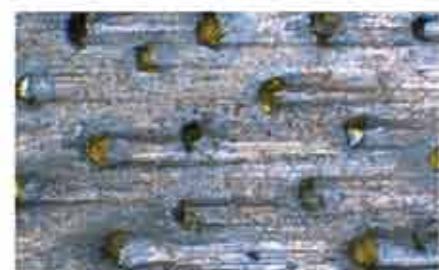

Diagrip™ zaručuje optimální rozdělení diamantů a delší udržení v segmentu, díky tomu má prstencová řezání výjimečnou kapacitu řezání, delší životnost a hladký, rychlý řez.



Samoostřící segmenty jsou nástrojem volného řezání bez ohledu na směr otáčení prstence.

MATERIÁL	ŘADA R 1400 DIAGRIP™		ŘADA R 800		
	R 1420	R 1445	R 820	R 845	R 870
KÁMEN	●●●	●	●●	●	—
BETON, TVRDÝ	●●●	●●	●●●	●●	—
BETON, STŘEDNĚ TVRDÝ	●●●	●●●	●●●	●●●	—
BETON, MĚKKÝ	●●	●●●	●●	●●●	●
STAVEBNÍ CIHLA	●	●	●	●	●●●
ABRAZIVNÍ STAVEBNÍ BLOKY	—	—	—	—	●●●

●●● = Optimální ●● = Dobré ● = Přijatelné — = Nedoporučuje se



Husqvarna R 820 / R 845 / R 870

VYSOKÝ VÝKON S DOBRŮ RYCHLOSTÍ ŘEZÁNÍ

- Samoostřící segmenty jsou nástrojem volného řezání bez ohledu na směr otáčení prstence.
- Výborný doplněk řady R 1400.
- Certifikace CE se vztahuje pouze na případy, kdy se prstence a hnací kladka používají současně s prstencovou pilou Husqvarna.
- Všechny prstence jsou dodávány spolu s patentovanou hnací kladkou.

Prstence pro předřezání Husqvarna

PRSTENCE PRO PŘEDŘEZÁNÍ PRO VŠECHNY TYPY STAVEBNÍCH MATERIÁLŮ

- Řeže všechny standardní druhy stavebních materiálů.
- 5,6 mm široký prstenc, který lze použít před dalším strojem, např. Husqvarna K 970 Chain.
- Samoostřící segmenty jsou nástrojem volného řezání bez ohledu na směr otáčení prstence.
- Certifikace CE se vztahuje pouze na případy, kdy se prstenc a hnací kladka používají současně s prstencovou pilou Husqvarna.
- Všechny prstence jsou dodávány spolu s patentovanou hnacím kladkou.



ČÍSLO VÝROBKU	PRŮMĚR, MM	DĚLKA SEGMENTU, MM	ŠÍŘKA SEGMENTU, MM	VÝŠKA SEGMENTU, MM
R 1420				
586 17 13-01	372	33	4,2	9
R 1445				
586 17 14-01	372	33	4,2	9
R 820				
574 83 63-01	370	33	4,2	7
R 845				
574 83 63-02	370	33	4,2	7
R 870				
574 83 63-03	370	33	4,2	7
PRSTENCOVÝ KOTOUČ PRO PŘEDŘEZÁNÍ				
531 10 10-98	365	33	5,6	5,5



Husqvarna EL 10 CNB / EL 35 CNB / EL 70 CNB

JEDINEČNÁ HLOUBKA ŘEZU
A NÍZKÉ NÁKLADY NA NÁSTROJ

- Řeže skrz zdi o tloušťce 400 mm ve fázích, velmi nízké investiční náklady na diamanty.
- Segmenty ve tvaru U pro kotouče na beton EL 10 CNB a EL 35 CNB umožňující efektivní chlazení a odstraňování kalu.
- Samoostřící segmenty jsou nástrojem volného řezání bez ohledu na směr otáčení kotouče.
- Kladka pro klínový řemen je zabudovaná do kotouče.
- Komponenty kotouče nejvyšší kvality kvůli náročným aplikacím a extrémní hloubce řezání.



Dva kotouče. Speciální kotouče poskytující vysokou rychlost a výkon řezání.



MATERIÁL	EL 10 CNB	EL 35 CNB	EL 70 CNB
KÁMEN	●●●	●	—
BETON, TVRDÝ	●●●	●●	—
BETON, STŘEDNĚ TVRDÝ	●	●●●	—
BETON, MĚKKÝ	—	●●●	●
STAVEBNÍ CIHLA	—	●	●●●
ABRAZIVNÍ STAVEBNÍ BLOKY	—	●	●●●

●●● = Optimální ●● = Dobré ● = Přijatelné — = Nedoporučuje se

ČÍSLO VÝROBKU	DĚLKA SEGMENTU, MM	ŠÍŘKA SEGMENTU, MM	VÝŠKA SEGMENTU, MM	POČET KOTOUČŮ
EL 10 CNB				
574 83 62-01	40	2,4	8,5	2
EL 35 CNB				
574 83 62-02	40	2,4	8,5	2
EL 70 CNB				
574 83 62-03	40	2,4	8,5	2

Každé číslo produktu zahrnuje jednu sadu kotoučů = dva kotouče.



Husqvarna S 1220 H / S 1240 H Diagrip™

TENKÉ SEGMENTY PRO LEPŠÍ RYCHLOST ŘEZÁNÍ

- Technologie Diagrip™ se vyznačuje výjimečnými vlastnostmi řezání, delší životností a hladkým, rychlým řezem.
- Úzká vodní drážka v ocelovém jádru pro hladké a plynulé řezání.
- Průměr 415 mm maximalizuje hloubku řezání.
- Tenký segment 2,8 mm zlepšuje rychlost řezání.

Husqvarna S 1220 H Pre-cut / S 1240 H Pre-cut Diagrip™

- Technologie Diagrip™ se vyznačuje výjimečnými vlastnostmi řezání, delší životností a hladkým, rychlým řezem.
- Design segmentu Quick start, hladký a rychlý start pro první řez.
- Úzká vodní drážka v ocelovém jádru pro hladké a plynulé řezání.
- Šířka segmentu 4,2 mm pro předřezání.



Kotouč pro předřez umožňuje provádět přímý řez, práce je dokončena rychleji a ekonomičtěji.



MATERIÁL	S 1220 H	S 1240 H
KÁMEN	●●●	—
BETON, TVRDÝ	●●●	●
BETON, STŘEDNĚ TVRDÝ	●●	●●●
BETON, MĚKKÝ	●	●●●
STAVEBNÍ CIHLA	—	●●
ABRAZIVNÍ STAVEBNÍ BLOKY	—	●

● = Optimální ●● = Dobré ○ = Přijatelné — = Nedoporučuje se

ČÍSLO VÝROBKU	PRŮMĚR, MM	VODNÍ DRÁŽKY	DĚLKA SEGMENTU, MM	ŠÍŘKA SEGMENTU, MM	VÝŠKA SEGMENTU, MM	OTVOR, MM
S 1220 H DIAGRIP™						
580 73 39-01	415	Úzké	40	2,8	10	25,4
S 1240 H DIAGRIP™						
580 73 40-01	415	Úzké	40	2,8	10	25,4
S 1220 H PRE-CUT DIAGRIP™						
580 73 39-02	400	Úzké	40	4,2	10	25,4
S 1240 H PRE-CUT DIAGRIP™						
580 73 40-02	400	Úzké	40	4,2	10	25,4

DIAMANTOVÉ ŘETĚZY



Husqvarna PXC 45

UNIVERZÁLNÍ ŘETĚZ PREMIUM PRO ŘEZÁNÍ DO BETONU

- Vysoký výkon v kombinaci s velmi širokou nabídkou aplikací.
- Design segmentu Quick start, hladký a rychlý start pro první řez.
- Dvojitý omezovací zub pro hladší řezání.
- Všechny řetězy jsou vybaveny hnacím kolečkem s devíti zuby.



Husqvarna ELC 45 / ELC 70

VYSOKÝ VÝKON S DOBRŮ RYCHLOSTÍ ŘEZÁNÍ

- Dvojitý omezovací zub pro hladší řezání a rychlejší start.
- Všechny řetězy jsou vybaveny hnacím kolečkem s devíti zuby.



Husqvarna SLC 45

UNIVERZÁLNÍ ŘETĚZ PRO ŘEZÁNÍ DO BETONU

- Design segmentu Quick start, hladký a rychlý start pro první řez.
- Dobrý poměr mezi investičními náklady a náklady na čtvereční metr.
- Dvojitý omezovací zub pro hladší řezání.
- Všechny řetězy jsou vybaveny hnacím kolečkem s devíti zuby.

Řezání řetězem představuje vynikající doplněk zabraňující přerážnutí v rozích, kde se používaly větší kotouče a pro řezání malých a nepravidelných otvorů. Husqvarna má nabídku řetězů a příslušenství pro řezání do vyztuženého betonu a dalších stavebních materiálů o různé tvrdosti.



Naše řada prstencových kotoučů nabízí 5,6 mm široký prstec pro předřezání, který lze použít před řezáním řetězovou pilou, viz strana 267.

Příslušenství pro diamantové řetězy

ČÍSLO VÝROBKU	POPIS
531 10 11-94	Opravné soupravy pro řetězové segmenty
531 10 11-95	Opravné soupravy pro řetězové spojky
506 34 62-14	Lišta mm / 15"

MATERIÁL	PXC 45	ELC 45	ELC 70	SLC 45
KÁMEN	●●	●●	—	●
BETON, TVRDÝ	●●●	●●	—	●●
BETON, STŘEDNĚ TVRDÝ	●●●	●●●	●	●●●
BETON, MĚKKÝ	●●●	●●●	●●	●●
STAVEBNÍ CIHLA	●●	●	●●●	●
ABRAZIVNÍ STAVEBNÍ BLOKY	—	—	●●●	●

●●● = Optimální ●● = Dobré ● = Přijatelné — = Nedoporučuje se

ČÍSLO VÝROBKU	DĚLKA SEGMENTU, MM	ŠÍŘKA SEGMENTU, MM	VÝŠKA SEGMENTU, MM
PXC 45			
531 10 11-85	15	5,7	5
ELC 45			
531 10 11-87	13,7	5,7	5
ELC 70			
531 10 11-86	13,7	5,7	5
SLC 45			
531 10 11-84	13,7	5,7	5

VYPROŠŤOVACÍ KOTOUČE



Husqvarna Rescue

- Řezání většiny materiálů. Vhodný pro záchranné práce, řezání kolejnic, atd.
- Kotouč má díky vrstvě vakuově pájených diamantů vynikající řezný výkon a je vhodný k řezání většiny materiálů, s nimiž se pravděpodobně setkáte v nouzových situacích (beton, pryž, dřevo, PVC trubky, železo, ocel, plexisklo).



ČÍSLO VÝROBKU	PRŮMĚR, MM	OTVOR, MM
574 85 39-01	300	25,4 / 20 „Easy-fit“
574 85 40-01	350	25,4 / 20 „Easy-fit“
574 85 41-01	400	25,4 / 20 „Easy-fit“



ABRAZIVNÍ DISKY PRO ŘEZÁNÍ DO KAMENE A KOVU

Abrazivní kotouče Husqvarna

- Prvotřídní abrazivní disky určené speciálně pro rozbrušovací pily.
- Mohou řezat téměř jakýkoli materiál. Dobrá volba pro řezání oceli a jiných kovů.



ČÍSLO VÝROBKU	PRŮMĚR, MM	OTVOR, MM	MATERIÁL
504 00 01-01	300	20	Kámen
504 00 01-02	300	22,2	Kámen
504 00 02-01	350	20	Kámen
504 00 02-02	350	22,2	Kámen
504 00 02-03	350	25,4	Kámen
504 00 03-01	400	20	Kámen
504 00 03-02	400	22,2	Kámen
504 00 03-03	400	25,4	Kámen
504 00 04-01	300	20	Ocel
504 00 04-02	300	22,2	Ocel
504 00 05-01	350	20	Ocel
504 00 05-02	350	22,2	Ocel
504 00 05-03	350	25,4	Ocel
504 00 07-01	400	20	Ocel
504 00 07-02	400	22,2	Ocel
504 00 07-03	400	25,4	Ocel
504 00 08-03	350	25,4	Železniční kolejnice
504 00 10-03	400	25,4	Železniční kolejnice

